

# LudoVico<sup>®</sup>



CATALOGO OUTDOOR EDUCATION | 2024

## ANTEPRIMA 3D

posizionare virtualmente un prodotto nel vostro ambiente

### ANTEPRIMA 3D CON REALTÀ AUMENTATA

Per utilizzare il servizio di realtà aumentata, scannerizza il QR code del prodotto desiderato con il tuo smartphone o tablet. Verrai reindirizzato all'applicazione AR, dove potrai selezionare l'arredo e posizionarlo virtualmente nel tuo ambiente domestico. Regola dimensioni e angolazioni per visualizzare come si integrerà nello spazio. Questo ti darà un'anteprima accurata del risultato finale, facilitandone la valutazione

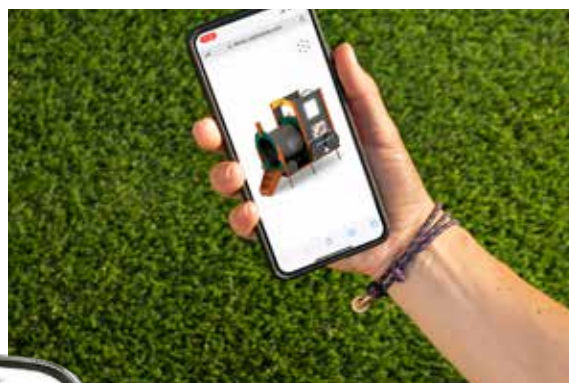

ANIMAZIONE  
3D



Esempio pagina 99



## Ecco come funziona l'anteprima 3D con codice QR

Ecco come è facile posizionare virtualmente un prodotto nel proprio ambiente prima di acquistarlo:

1. scansionare il codice QR con lo smartphone
2. si apre l'applicazione fotocamera
3. il modello 3D può essere posizionato nello spazio





# PIANIFICAZIONE E PROGETTAZIONE DEGLI SPAZI PER GIARDINI D'INFANZIA

Siamo il vostro partner affidabile quando si tratta di creare un ambiente stimolante, sicuro e funzionale per i bambini. Il nostro team ha molti anni di esperienza nella progettazione di spazi outdoor ed è specializzato nella creazione di spazi incentrati sulle esigenze dei bambini.

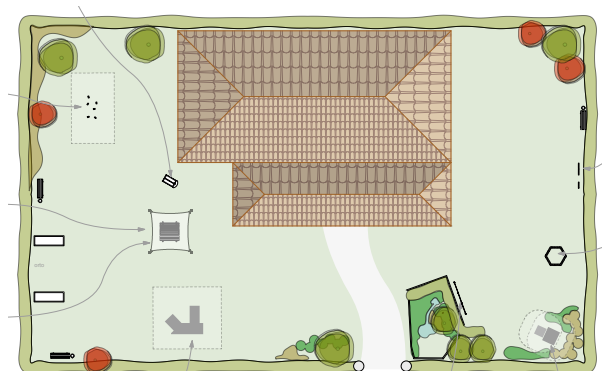
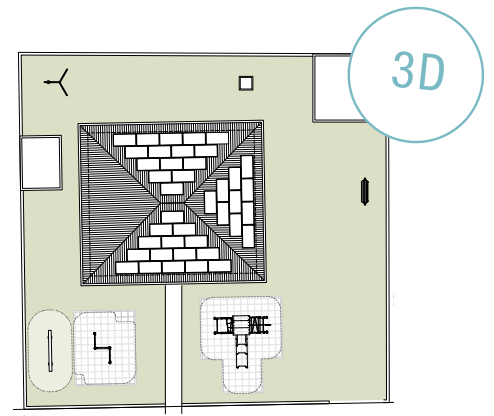

## Design personalizzato

Ogni ambiente è unico e noi personalizziamo accuratamente il progetto per soddisfare le esigenze e gli obiettivi specifici della struttura. Che si tratti di un accogliente giardino, di un'area artistica creativa o di uno spazio di gioco per l'esercizio fisico, possiamo trasformare la vostra visione in realtà.

## La sicurezza prima di tutto

La sicurezza dei bambini è la nostra priorità assoluta. Teniamo conto di tutte le norme di sicurezza e ci assicuriamo che le stanze che progettiamo siano a misura di bambino e prive di pericoli.

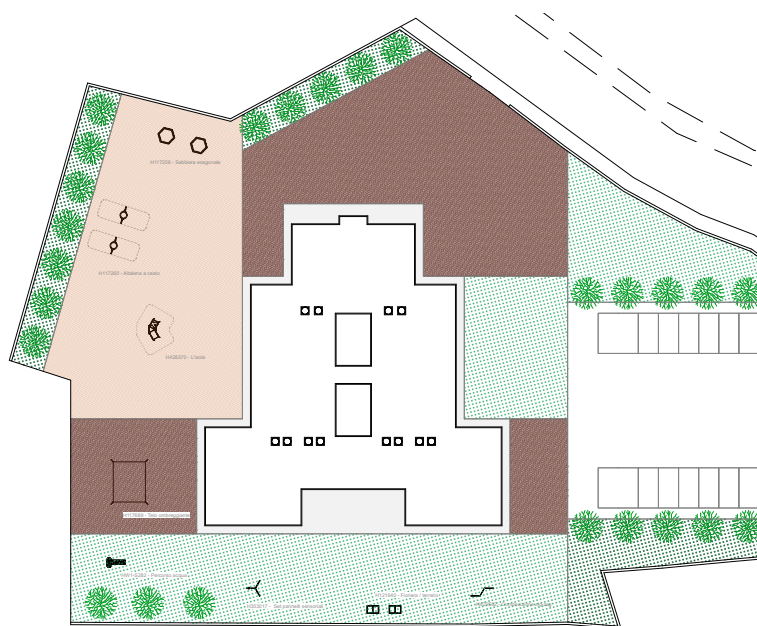

✓ CONSULENZA

✓ PIANIFICAZIONE

✓ VISUALIZZAZIONE 3D



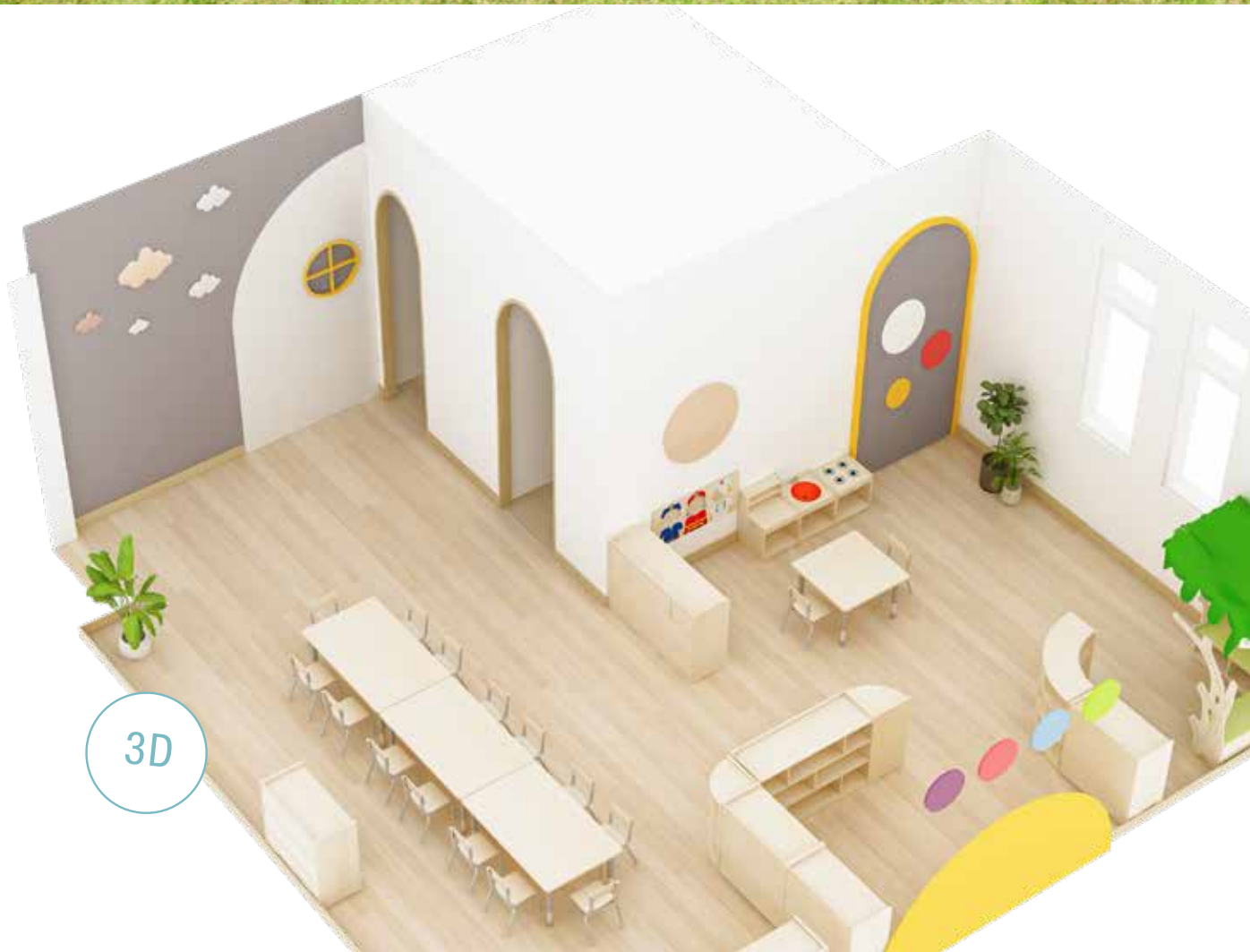

LE MIGLIORI SOLUZIONI PER OGNI ESIGENZA



LA NATURA: UN LUOGO D'APPRENDIMENTO

5 ANNI DI  
GARANZIA

su tutti i prodotti  
in legno

## TAVOLI DA FANGO PER ESTERNO

### Tavoli da fango per esterno, set da 3 pezzi

A partire dai 3 anni. In legno di pino. Da collocare su superfici piane. La struttura per giochi con fango consiste in una combinazione di tre tavoli da fango e crea un percorso di gioco che invita i bambini a riempire, versare, travasare e mescolare sabbia e acqua. Il primo tavolo da fango è dotato di due vasche con scarico dell'acqua chiudibile e di un'ulteriore vasca in plastica per il trasporto. Il secondo tavolo da acqua è dotato di tre vasche e può simulare un corso d'acqua.

Il terzo tavolo da fango funge da vasca di raccolta per il corso d'acqua. L'area giochi d'acqua può essere utilizzata da tutti i lati ed è perfetta per gruppi di bambini.

Il set comprende: HW1-S035-1-A, HW1-S035-2-A, HW1-S035-3-A

Set: HW1-S035-A





## Tavolo cascata da esterno

A partire dai 3 anni. In legno di pino. Da collocare su superfici piane. Il tavolo da fango di alta qualità, realizzato in legno di pino prodotto in modo sostenibile, è dotato di tre vasche con le quali è possibile simulare un corso d'acqua. Lo scarico dell'acqua della vasca superiore può essere chiuso.

- dimensioni (LxPxH): 103 x 50 x 58 cm
- altezza piano del tavolo 40 cm
- con tre vasche d'acqua in plastica rimovibili
  - 1x dimensioni (LxPxH) 37,5 x 30,5 x 8,0 cm,
  - 2x dimensioni (LxPxH) 35,0 x 38,0 x 4,0 cm,
- Larghezza del corso d'acqua 4,5 cm
- vasca superiore con scarico dell'acqua richiudibile
- peso: 17 kg

HW1-S035-2-A



## Tavolo sabbia e acqua da esterno

A partire dai 3 anni. In legno di pino. Da collocare su superfici piane. Il tavolo da fango di alta qualità, realizzato in legno di pino prodotto in modo sostenibile, è dotato di due vasche per il fango con scarico dell'acqua richiudibile, che sono accessibili ai bambini da tutti i lati. Nella fornitura è inclusa un'altra vasca in plastica per il trasporto di sabbia, acqua o fango.

- dimensioni (LxPxH): 160 x 60 x 56 cm
- 2 vasche in plastica rimovibili con scarico dell'acqua richiudibile (LxPxH): 52,5 x 42,5 x 17,5 cm
- vasca in plastica per il trasporto (LxPxH): 37,5 x 30,5 x 15,5 cm
- peso: 31 kg

HW1-S035-1-A

## COMBINABILE:



### CARATTERISTICHE DEL PRODOTTO

- materiale: tavolo da fango in legno di pino impregnato in autoclave con 2 strati di velatura all'olio-cera per legno | legno da produzione certificata e sostenibile | piedi in plastica resistente agli agenti atmosferici per un appoggio asciutto e sicuro
- da collocare su superfici piane
- consegna degli articoli parzialmente assemblati, inclusi numerosi accessori di montaggio e istruzioni di montaggio di facile comprensione
- 5 anni di garanzia su tutti i prodotti in legno
- 2 anni di garanzia su tutti gli altri elementi
- testato secondo EN 71
- testato TÜV



testato e certificato  
EN 71



**5 ANNI DI  
GARANZIA**

su tutti i prodotti  
in legno

ANIMAZIONE  
3D



## COMBINABILE:



## Tavolo sabbia & acqua da esterno, quadrato

A partire dai 3 anni. In legno di pino. Da collocare su superfici piane. Il tavolo da fango di alta qualità, realizzato in legno di pino prodotto in modo sostenibile, è dotato di una vasca per il fango con scarico dell'acqua richiudibile e accessibile tutt'intorno da più bambini.

- dimensioni del tavolo da fango (LxPxH): 60 x 60 x 40 cm
- vasca d'acqua rimovibile in plastica con scarico dell'acqua richiudibile (LxPxH): 52,5 x 43 x 17,5 cm
- peso: 18 kg

HW1-S035-3-A

## ACCESSORI:

### Set pompa con tubo + 2 box in plastica

La pompa da esterno con tubo e 2 box di plastica è indispensabile per tutte le aree giochi d'acqua in cui i bambini vogliono pompare l'acqua da soli. La pompa può essere utilizzata per il retrofit di tavoli da fango, giostre acquatiche, ecc. La fornitura include 2 box di plastica con una capacità di 50 L ciascuno - per tutto ciò che deve essere riordinato, conservato e trasportato e ideale come contenitore per l'acqua.

- materiale: plastica (PE)
- dimensioni: pompa - tubo rigido L 165 cm, tubo flessibile L 150 cm
- box in plastica - (LxPxH) 48 x 34 x 26 cm

HW1-S035-PJ01



## LAVAGNE DA ESTERNO

5 ANNI DI  
GARANZIA

su tutti i prodotti  
outdoor



La natura: un luogo d'apprendimento



## Lavagna da gesso da esterno

Dipingere, scrivere o disegnare: con la lavagna da gesso da esterno i bambini possono dare libero sfogo alla loro fantasia. La lavagna è resistente alle intemperie, facile da pulire e può essere utilizzata da entrambi i lati. La lavagna può essere combinata con la lavagna per dipingere trasparente. Con 5 anni di garanzia del produttore.

- materiale: pino impregnato in autoclave, HPL
- dimensioni (L/P/H): 130 x 15 x 115 cm
- utilizzabile su entrambi i lati
- autoassemblaggio facile e rapido, istruzioni di montaggio allegate
- 5 anni di garanzia del produttore

HW1-S141-A





**5 ANNI DI  
GARANZIA**  
su tutti i prodotti  
outdoor



## Lavagna per dipingere da esterno, trasparente

Dipingere, scrivere o disegnare, con la lavagna per dipingere da esterno i bambini possono dare libero sfogo alla loro fantasia. La lavagna per dipingere trasparente è resistente alle intemperie, facile da pulire e può essere utilizzata da entrambi i lati. La lavagna può essere combinata con la lavagna da gesso da esterno. Con 5 anni di garanzia del produttore.

- materiale: pino impregnato in autoclave, policarbonato
- dimensioni (L/P/H): 130 x 15 x 115 cm
- utilizzabile su entrambi i lati
- autoassemblaggio facile e rapido, istruzioni di montaggio allegate
- 5 anni di garanzia del produttore

HW1-S142-A





LAVAGNE DA ESTERNO  
«EMOZIONI»



## Lavagne da esterno «Emozioni», set da 5 pezzi

Spesso i bambini avvertono molto intensamente in sé stessi o negli altri emozioni come la paura, la tristezza, la rabbia, la sorpresa e la felicità. Le grandi lavagne per disegnare sono ideali per mostrare ai bambini come i diversi sentimenti possano essere espressi attraverso la mimica facciale. Le lavagne emotive sono adatte sia per l'interno che l'esterno e possono essere disegnate con gesso per lavagna. Queste cinque grandi lavagne emotive sono ideali per l'uso esterno e sono resistenti alle intemperie e possono rimanere all'aperto tutto l'anno. Le lavagne sono realizzate in plastica resistente alle intemperie e sono dotate di fori preforati. Le lavagne emotive possono essere facilmente fissate a recinzioni con le fascette per cavi in dotazione o a pareti o porte con le viti incluse.

- materiale: plastica resistente alle intemperie e di lunga durata (PVC)
- dimensioni: D 80 cm
- spessore del materiale: 3 cm
- la fornitura comprende fascette per cavi per un facile fissaggio a recinzioni, e viti e tasselli per il fissaggio a pareti

GP2-T042-A

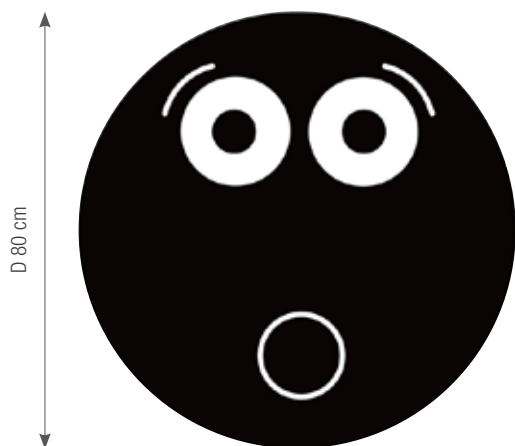

5 emociones  
5 emozioni

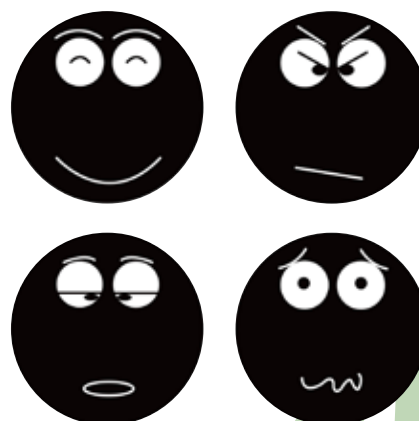



## LAVAGNE FIORITE DA ESTERNO

### Lavagne fiorite da esterno, set da 5 pezzi

Queste grandi lavagne fiorite sono ideali per l'uso esterno. Le lavagne sono resistenti alle intemperie e possono rimanere all'aperto tutto l'anno. Abbelliscono anche le pareti e le aree inutilizzate in interni, ad esempio nei corridoi o nelle scale.

Con i gessi per lavagna o i pennarelli di gesso liquido i bambini possono dare libero sfogo alla loro fantasia in qualsiasi momento e disegnare a piacere, giocare alla scuola e fare i primi esercizi di scrittura. Che le lavagne fungano da pannelli informativi per ricordare ai genitori cose importanti o da «menu» per le feste, le possibilità di utilizzo sono assolutamente versatili.

Le lavagne da gesso sono realizzate in plastica resistente alle intemperie e sono dotate di fori preforati. Le lavagne per dipingere possono dunque essere facilmente fissate a recinzioni con le fascette per cavi in dotazione o a pareti o porte con le viti incluse.

- materiale: plastica (PVC) resistente alle intemperie (il materiale non è magnetico)
- dimensioni (H/P): 117 x 81 cm
- spessore del materiale: 3 cm
- la fornitura comprende fascette per cavi per un facile fissaggio a recinzioni e viti e tasselli per il fissaggio a pareti



GP2-T043-A







animali graziosi



in 5 colori: giallo, blu,  
rosa, rosso, arancione



plastica (PVC) resistente alle  
intemperie (non magnetica)



An. (P) 81  
cm



Al. (H) 117 cm





## CUCINA GIOCO E SNACK BAR DA ESTERNO

### Cucina gioco da esterno con pompa

La cucina gioco e fango da esterno per i piccoli chef! La pompa dell'acqua funzionante e le quattro piastre di cottura con due manopole di regolazione garantiscono un divertimento di gioco ottimale. Che si tratti di stufato di fango o di torta di fango, qui non ci sono limiti all'immaginazione. Lo snack bar (chiosco) disponibile separatamente crea un'ottima combinazione cucina-chiosco per uso esterno.

- inclusi pompa dell'acqua, rubinetto, lavandino, due contenitori per l'acqua e quattro piastre di cottura con due manopole di regolazione
- ampio spazio per deporre tutti gli utensili da cucina
- pino impregnato in autoclave con 2 strati di velatura all'olio duro
- dimensioni (L/P/H): 120 x 45 x 113 cm
- 5 anni di garanzia del produttore
- consegna degli articoli parzialmente assemblati
- incluse istruzioni di montaggio per un facile autoassemblaggio



HW1-S003-V03-A





**5 ANNI DI GARANZIA**  
 su tutti i prodotti outdoor



con lavello e piastre di cottura



con pompa funzionante e 2 recipienti di raccolta



con rubinetto funzionante





VIDEO DEL  
PRODOTTO



## Snack bar da esterno

Bar da esterno. Che si tratti di uno snack bar, di una gelateria o di un chiosco di patatine fritte - qui i piccoli venditori danno libero sfogo alla loro creatività. La tenda da sole in dotazione protegge i clienti in attesa dall'eccessiva luce solare. Grazie al velcro, si fissa e si rimuove in un batter d'occhio. Il negozio è un vero classico ed è stato sviluppato appositamente per l'uso esterno.

- ideale per i giochi di ruolo
- con tenda da sole in robusto tessuto, griglia di cottura, scaffali e insegna «Coffee»
- materiale: pino, impregnato in autoclave
- dimensioni (L/P/H): 146 x 62 x 132 cm
- incluse istruzioni di montaggio per un facile autoassemblaggio
- 5 anni di garanzia del produttore

HW1-S1A004-A

ANIMAZIONE  
3D

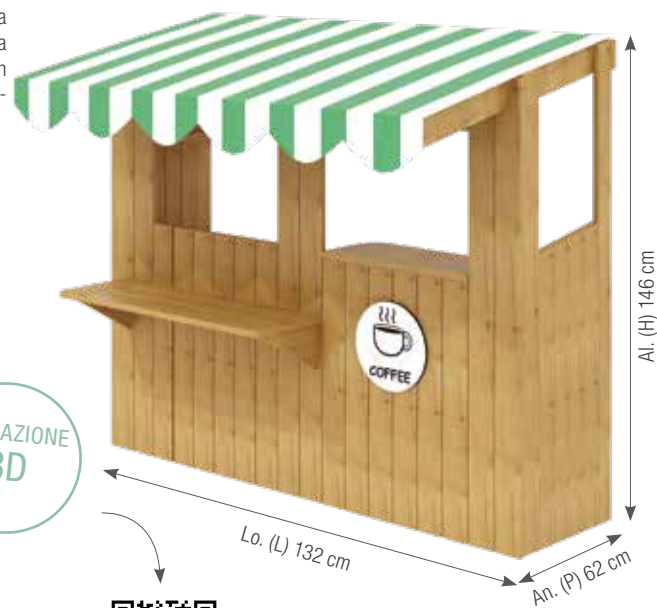

con griglia e scaffale

## Set cucina gioco da esterno

Cucina gioco e fango da esterno per piccoli chef. Che si tratti di stufato di fango o torta di fango, qui non ci sono limiti all'immaginazione. Lo snack bar (chiosco) disponibile separatamente crea un'ottima combinazione cucina-chiosco per uso esterno.

- rubinetto (decorazione), lavandino, 4 piastre di cottura con due manopole di regolazione e campana
- ampio spazio per deporre tutti gli utensili da cucina
- pino impregnato in autoclave con 2 strati di velatura all'olio duro
- dimensioni (L/P/H): 120 x 50 x 113 cm
- 5 anni di garanzia del produttore
- consegna degli articoli parzialmente assemblati
- incluse istruzioni di montaggio per un facile autoassemblaggio



HW1-S016-V02-A

pedi larghi in plastica  
- protezione contro l'umidità di risalita, estremamente stabile



**5 ANNI DI  
GARANZIA**  
su tutti i prodotti  
outdoor

# STAZIONE SPERIMENTALE E DI SCOPERTA

5 ANNI DI  
GARANZIA

su tutti i prodotti  
outdoor

La natura: un luogo d'apprendimento



Queste stazioni sperimentali e di scoperta soddisfano qualunque tipo di esigenza. I piccoli naturalisti trovano qui tutto ciò di cui uno scopritore ha bisogno. Allestita in giardino, ogni volta che si fa una scoperta interessante, si può immediatamente ricorrere all'attrezzatura necessaria ed esaminare l'oggetto in questione più da vicino.

# Stazione sperimentale da esterno

Il set comprende i seguenti utensili:

- rubinetto e vasca per l'acqua
- 3 bicchieri dosatori in plastica - per tutti gli esperimenti che richiedono acqua, ad esempio per lavare l'oro, pulire gli oggetti da esaminare e tant'altro ancora.
- set da 16 carte - le carte raffigurano diversi oggetti della natura; 2 carte formano una coppia abbinata ad esempio, sul tema dell'habitat (il punto colorato sul retro indica se l'ordine è corretto).  
Le carte possono essere collocate nelle scatole di esposizione sulla parete posteriore della stazione. Le scatole di esposizione vuote possono essere utilizzate anche per esporre i materiali raccolti (ad es. foglie, erbe, conchiglie...).
- set di lenti d'ingrandimento da 6 pezzi - per una visione ingrandita degli oggetti di ricerca
- secchi, 3 pezzi
- bilancia con bicchiere dosatore, pipette, provette con supporto
- contenitore in plastica
- setacci, 5 pezzi
- dimensioni (L/P/H): 120 x 82 x 140 cm

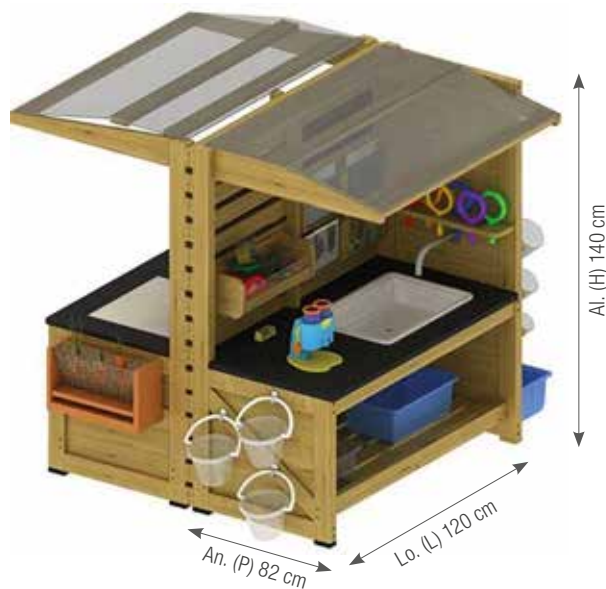

HW1-S600-A

ANIMAZIONE  
3D



VIDEO DEL  
PRODOTTO



6 lenti d'ingrandimento e 5 setacci



con pompa d'acqua





## Stazione di scoperta da esterno

Il set comprende i seguenti utensili:

- tavolo di osservazione con fori di aerazione - i bambini possono riempire la vasca sotto il vetro acrilico con tutto ciò che desiderano osservare e creare un loro piccolo biotopo personale, ad esempio per formiche, coleotteri, lombrichi e tant'altro ancora.
- set da 16 carte - le carte raffigurano diversi oggetti della natura; 2 carte formano una coppia abbinata ad es. sul tema tracce degli animali (il punto colorato sul retro indica se l'ordine era corretto). Le carte possono essere collocate nelle scatole di esposizione sulla parete posteriore della stazione. Le scatole di esposizione vuote possono essere utilizzate anche per esporre i materiali raccolti (ad es. foglie, erbe, conchiglie...).
- lavagna da gesso - per appunti veloci e risultati degli esami
- grande lente d'ingrandimento con supporto
- 1 pinza per coleotteri e 1 rete cattura insetti
- 1 scatola con lente d'ingrandimento e 1 binocolo
- dimensioni (L/P/H): 120 x 82 x 140 cm

HW1-S601-A

set di 16 carte



ANIMAZIONE  
3D

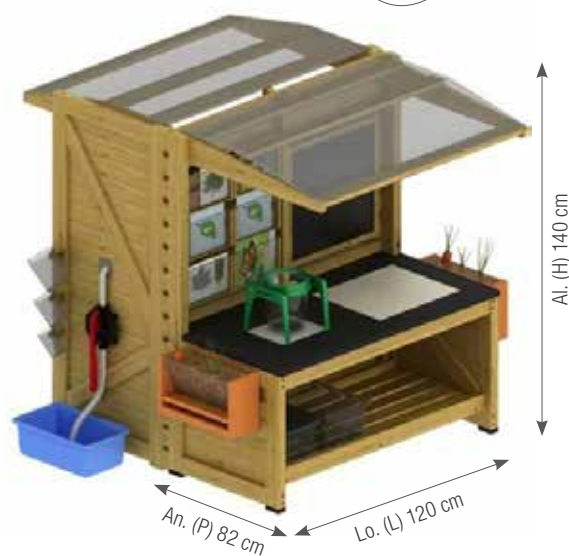





## Stazione bevande da esterno

La stazione bevande da esterno dispone di uno spazio sufficiente per due grandi dispenser di bevande, molti bicchieri e tazze. Il tetto in tessuto offre ombra sufficiente e resiste alle intemperie. La stazione per bevande è stata realizzata in legno di pino. La velatura naturale di protezione all'olio la rende inoltre idrorepellente e le conferisce una lunga durata.

- dimensioni (L/P/H): 74 x 42 x 145 cm
- materiale: pino impregnato in autoclave con velatura naturale di protezione all'olio per legno per una lunga durata
- 5 anni di garanzia del produttore
- inclusi due vassoi
- tenda da sole 100 % poliestere

HW1-S597-A

**5 ANNI DI  
GARANZIA**

su tutti i prodotti  
outdoor





5 AÑOS DE GARANTÍA  
en todos los productos para exterior

5 ANNI DI GARANZIA  
su tutti i prodotti outdoor

## Muro d'acqua da esterno

Il muro d'acqua da esterno fa battere più forte il cuore dei bambini, perché il divertimento all'aria aperta è garantito! Combinare in modi diversi i tubi passandoli attraverso i fori nella parete dalla parte anteriore e posteriore. L'acqua viene facilmente pompata attraverso i tubi con la robusta pompa manuale. I bambini possono osservare affascinati quale corso prende l'acqua.

Ampia dotazione di attrezzature e accessori. Grazie ai numerosi elementi di connessione inclusi nel set, ai diversi tubi e alla ruota idraulica, i bambini possono modificare il corso dell'acqua a piacimento. I 2 contenitori grigi per la raccolta dell'acqua sono inclusi nella fornitura. Inoltre, nel set sono inclusi gratuitamente 2 secchi, 2 mestoli, 1 barchetta e 12 palline, per iniziare subito il divertimento con l'acqua. Il contenitore blu (a lato) non è compreso nella fornitura.

- materiale: pino, PP, PE, PVC
- dimensioni (L/P/H): 132 x 81 x 140 cm
- impregnato in autoclave e trattato con 2 mani di velatura naturale all'olio-cera
- la consegna avviene con il prodotto smontato, tramite spedizione fino al marciapiede
- incluse istruzioni di montaggio per un facile autoassemblaggio
- 5 anni di garanzia del produttore

HW1-S1B053-V01-A

ANIMAZIONE 3D



## Fioriera da esterno con finestra per le radici

La fioriera per piccoli giardinieri e scopritori. Grazie alla finestra, è possibile osservare come crescono le diverse verdure o piante e come si sviluppano le loro radici. È sufficiente riempire con terra, piantare i semi, annaffiare e veder crescere la pianta. Ideale per progetti in asili nido e scuole. Piantare le piante, osservare e documentare ciò che accade sopra e sottoterra.

- materiale: legno di pino, vetro acrilico, WPC (fibre naturali e plastica)
- dimensioni (L/P/H): 70 x 40 x 45 cm
- pino impregnato in autoclave con 2 strati di velatura all'olio duro
- fori sul fondo per drenare l'acqua in eccesso
- automontaggio facile
- 5 anni di garanzia del produttore
- garantie fabricant de 5 ans

HW1-S1A144-A



# SISTEMA MOBILE DI FANGHI D'ACQUA DA ESTERNO

VIDEO DEL  
PRODOTTO



ruota ad acqua

NUOVO

Al. (H) 169 cm

An. (P) 77 cm

Lo. (L) 139 cm

tre vasche  
spaziose

ruote con freno di  
bloccaggio



**5 ANNI DI GARANZIA**  
su tutti i prodotti outdoor

giocabile da entrambi i lati

ANIMAZIONE 3D



testato e certificato EN 1176

## Sistema mobile di fanghi d'acqua da esterno

La struttura per giochi d'acqua è composta da tre ampie vasche che offrono un ampio spazio per schizzare e spruzzare. I bambini saranno entusiasti di usare la pompa manuale per spostare l'acqua nei tubi e vederla scorrere attraverso i vari raccordi. Un'impressionante ruota d'acqua aggiunge divertimento al divertimento, poiché è alimentata dall'acqua che scorre.

La flessibilità di questa struttura permette ai bambini di dare sfogo alla loro creatività e di sperimentare diversi giochi d'acqua. Che vogliano far galleggiare barche, costruire piccoli bacini o semplicemente godersi il fresco dell'acqua, questa struttura offre numerose possibilità per momenti di gioco diversi.

La mobilità è un altro punto a favore di questa struttura per giochi d'acqua. Grazie alle robuste rotelle con freno di bloccaggio, può essere spostata senza fatica, in modo da poterla riposizionare facilmente a seconda delle condizioni atmosferiche o delle attività dell'asilo. La robusta sottostruttura in acciaio verniciato a polvere offre un supporto sicuro e garantisce la stabilità della struttura anche durante i giochi più energici.

Un altro vantaggio di questa struttura è che si può giocare da entrambi i lati. Questo favorisce la coesione sociale e l'interazione tra i bambini, che possono partecipare insieme ai vari giochi d'acqua.

- dimensioni (L/P/H): 139 x 77 x 169 cm
- materiale: legno di pino impregnato in autoclave con doppia velatura di olio di legno e cera per una lunga durata; policarbonato, acciaio, verniciato a polvere, alluminio, PVC

HW1-S681-A

# STRUTTURA ACQUA-FANGO «DIGA»

presa  
muro della diga

invaso

rubinetto  
dell'acqua



5 ANNI DI  
GARANZIA

su tutti i prodotti  
outdoor

## Struttura acqua-fango «Diga»

Questa struttura acqua-fango invita i bambini a giocare e sperimentare. Grazie agli sbarramenti rimovibili di diverse dimensioni, i piccoli ricercatori possono sperimentare con l'acqua e scoprire come funziona una chiusa di navigazione.

- dimensioni (L/P/H): 228 x 121 x 120 cm
- sviluppato e costruito secondo la norma EN 1176
- con 15 anni di garanzia del produttore
- adatto ai bambini a partire dai 3 anni
- materiale: HDPE, acciaio inox, legno di pino impregnato in autoclave con velatura di protezione all'olio naturale

HW1-S282-A

ANIMAZIONE  
3D

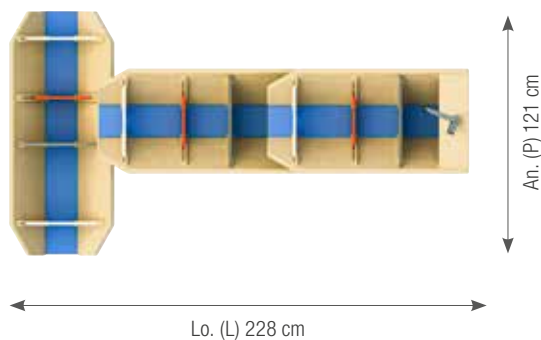



NUOVO



combinazione del traliccio

## Aiuola mobile con traliccio

La nostra aiuola mobile con traliccio è stata sviluppata appositamente per l'uso negli asili e offre un modo ideale per introdurre i bambini al mondo delle piante e del giardinaggio in modo giocoso. L'aiuola di alta qualità si distingue per la sua versatilità, in quanto può essere piantata su entrambi i lati, il che incoraggia la creatività dei bambini.

Il punto forte dell'aiuola è la finitura a olio e cera di alta qualità, che non solo conferisce al legno di pino una lucentezza naturale e calda, ma lo protegge anche dall'usura precoce. La superficie liscia offre una piacevole esperienza tattile e riduce al minimo il rischio di schegge.

Un altro punto a favore di questo prodotto è la possibilità di combinarlo con il nostro articolo HW1-S636-A Letto mobile con traliccio triangolare. Grazie a questa combinazione, i bambini possono sviluppare ulteriormente il loro pollice verde e dare libero sfogo alla loro immaginazione creando una composizione del giardino unica e accattivante.

Il letto mobile con traliccio offre numerosi vantaggi educativi, come promuovere le capacità motorie dei bambini, sensibilizzarli alla natura e responsabilizzarli nella cura e nella crescita delle piante. Allo stesso tempo, il senso di comunità si rafforza quando i bambini lavorano insieme a questo progetto.

- dimensioni (L/P/H):  
126 x 78 x 158 cm
- materiale: legno di pino impregnato a pressione con doppia verniciatura a olio di legno e cera per una lunga durata; PVC, acciaio verniciato a polvere

HW1-S636-A

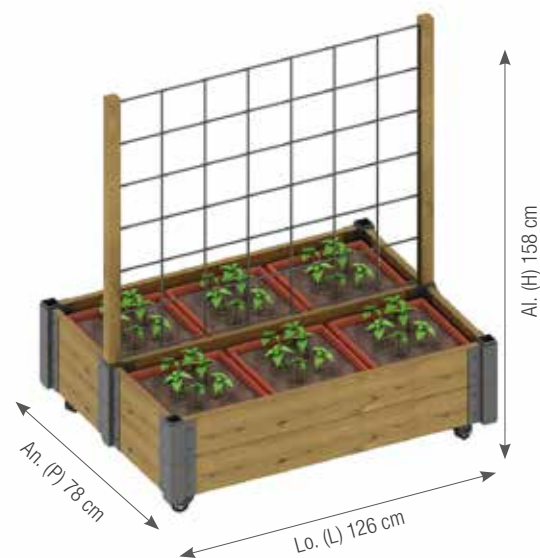



## Aiuola mobile con traliccio triangolare

La particolarità della nostra aiuola è l'esclusivo traliccio triangolare, fissato su entrambi i lati dell'aiuola. In questo modo i bambini possono non solo piantare il letto dall'interno, ma anche utilizzare la parte esterna del traliccio per sperimentare in modo creativo con piante rampicanti o altre piante. Questo incoraggia l'immaginazione e l'interazione giocosa con il mondo vegetale.

Per garantire una lunga durata e proprietà robuste, l'aiuola è stata realizzata in legno di pino impregnato in autoclave di alta qualità. Questo trattamento protegge il legno dagli effetti degli agenti atmosferici, dagli insetti e dagli attacchi fungini, in modo che il letto possa resistere facilmente alle esigenze della vita quotidiana dell'asilo. Inoltre, il legno è stato trattato con uno smalto a olio e cera, che non solo conferisce una bella tonalità di colore caldo, ma anche un'ulteriore protezione e una sensazione piacevole al tatto.

Il letto mobile con traliccio triangolare può essere utilizzato anche in combinazione con il nostro articolo HW1-S637-A Letto mobile con traliccio. I due letti possono essere facilmente combinati tra di loro, aprendo così opzioni di design ancora più diversificate per l'area della cameretta.

- dimensioni (L/P/H): 62 x 78 x 158 cm
- materiale: legno di pino impregnato in autoclave con doppia verniciatura a olio di legno e cera per una lunga durata; PVC, acciaio verniciato a polvere

HW1-S637-A-SET

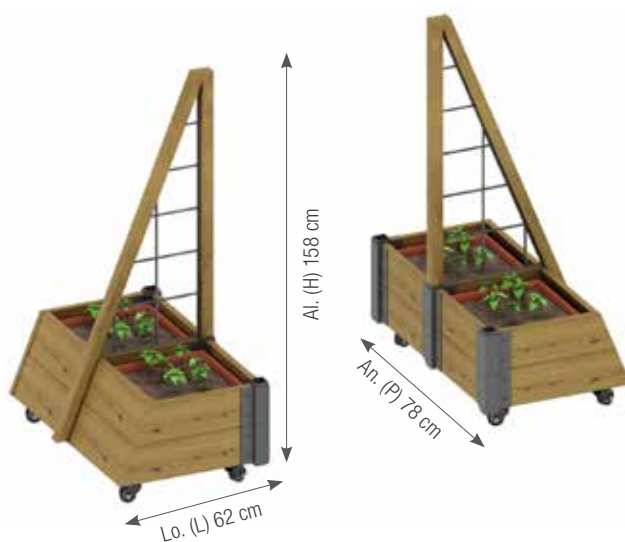

5 ANNI DI GARANZIA

su tutti i prodotti outdoor





## Fioriera a due ripiani con spalliera

Dove e come crescono gli ortaggi? Con questa fioriera a due ripiani si possono affrontare domande interessanti sugli argomenti coltivazione, cura e raccolto delle colture. I bambini diventano piccoli giardinieri che imparano ad assumersi la responsabilità per le piante e allo stesso tempo si divertono a curarle e nutrirlle.

- dimensioni (L/P/H): 100 x 100 x 134 cm
- materiale: legno di pino impregnato in autoclave con velatura di protezione all'olio per una lunga durata di conservazione
- elementi di connessione e spalliera in acciaio inox
- 5 anni di garanzia

HW1-S252-A



## Fioriera per asilo nido

Con questa fioriera rialzata i bambini diventano piccoli giardinieri. Che si piantino un piccolo orto di erbe aromatiche o lattuga e pomodori, la fioriera rialzata offre una serie di opportunità per trasmettere ai bambini preziose conoscenze sulla coltivazione, la cura e il raccolto. Le verdure non crescono nei supermercati. La cassetta per piante è realizzata in legno massiccio di pino con velatura di protezione all'olio naturale per una lunga durata di conservazione. Il fondo in WPC e il rivestimento dei lati interni sono stati progettati in modo da evitare il ristagno dell'acqua e non dare alcuna possibilità ai piccoli roditori.

- dimensioni (L/P/H): 150 x 50 x 40 cm
- materiale: legno di pino con velatura di protezione all'olio naturale per una lunga durata di conservazione
- ideale per la scuola materna
- design salvaspazio
- 5 anni di garanzia



HW1-S603-A



# CAPANNA TIPI

5 ANNI DI  
GARANZIA

su tutti i prodotti  
outdoor



Al. (H) 250,7 cm

## Casetta da gioco Tipi

Questa robusta casetta da gioco Tipi è dotata di numerosi accessori, come il mulino a vento, cinque vetrine espositive, un tappetino e una tenda a rullo. Anche come grotta, rifugio o angolo lettura, questa casetta da gioco è una grande attrazione nell'area esterna degli asili nido.

La sicurezza e la qualità soddisfano qualunque tipo di esigenza. Offre ai bambini un rifugio protetto dal sole, che tuttavia lascia intravedere l'ambiente circostante attraverso le fessure tra le tavole e crea un clima piacevole al suo interno.

La robusta struttura in legno di pino impregnato garantisce una lunga durata, anche in condizioni climatiche rigide. Per un fissaggio sicuro sono necessari 4 ancoraggi. Questi garantiscono la conformità alla norma EN 1176. Si prega di specificare il fissaggio desiderato (a terra o al suolo) nell'ordinazione.

- ancoraggio a terra: per il fissaggio di un'ampia gamma di attrezzature da gioco o mobili per esterno su terreni morbidi
- ancoraggio al suolo: per il fissaggio di un'ampia gamma di attrezzature o mobili da gioco per esterno su suoli duri
- dimensioni (L/P/H): 175 x 152 x 250,7 cm
- pino impregnato in autoclave con 2 strati di velatura all'olio-cera per legno
- particolarmente stabile
- autoassemblaggio facile e rapido
- testato TÜV secondo EN 1176
- 2 confezioni comprendenti 1 mulino a vento, 5 vetrine espositive, 1 tenda a rullo, 1 tappeto da gioco

HW1-S023-V04-A



testato e certificato EN 1176



mulino a vento



5 vetrine espositive



con tenda a rullo



tappeto da gioco



## STAZIONE DI LAVAGGIO E DI RICARICA ELETTRICA DA ESTERNO

### Stazione di lavaggio da esterno

Che si tratti di officina o di autolavaggio, con questo giocattolo da esterno il divertimento è assicurato! La stazione di lavaggio per esterno non solo offre ai nostri piccoli amanti delle auto tanto divertimento, ma garantisce anche un gioco all'aperto sicuro e senza barriere. Il tessuto telato sulle pareti laterali è facile da applicare e si fissa con il velcro. La robusta struttura in legno di pino impregnato garantisce una lunga durata, anche in condizioni climatiche rigide. Anche il tubo flessibile da giardino può essere utilizzato per un vero divertimento di gioco. Per un fissaggio sicuro sono necessari 4 ancoraggi. Questi garantiscono la conformità alla norma EN 1176.

- ancoraggio a terra: per il fissaggio di un'ampia gamma di attrezzature o mobili da gioco per esterno su terreni morbidi
- ancoraggio al suolo: per il fissaggio di un'ampia gamma di attrezzature e di mobili da gioco su suolo duro
- pino impregnato in autoclave con 2 strati di velatura all'olio-cera per legno
- dimensioni (L/P/H): 150 x 137 x 127 cm
- particolarmente stabile
- autoassemblaggio facile e rapido
- testato TÜV



HW1-S139-A



testato e certificato EN 1176



ANIMAZIONE  
3D



**5 ANNI DI GARANZIA**  
 su tutti i prodotti outdoor

## Stazione di ricarica elettrica

La stazione di ricarica elettrica è dotata di due stazioni di ricarica con display e di una spina di ricarica ciascuna, che può essere collegata direttamente al veicolo della linea „WISDOM Power Trikes“. Ma questa stazione di ricarica elettrica è ideale anche per i giochi di ruolo con altri tipi di veicoli.

- legno di pino, plastica, gomma, legno-plastica
- dimensioni (L/P/H): 83 x 38 x 60 cm
- età consigliata: a partire dai 4 anni
- particolarmente stabile
- autoassemblaggio facile e rapido
- testato e sicuro secondo la norma EN 71
- testato TÜV

HW1-S138-A

ANIMACIÓN  
 ANIMAZIONE  
 3D



2 finestre aperte



5 ANNI DI  
GARANZIA

su tutti i prodotti  
outdoor

## ARMADIO DA ESTERNO



VIDEO DEL  
PRODOTTO



### Armadio mobile da esterno

L'Armadio mobile per esterni è la soluzione perfetta per le scuole materne per attrezzare in modo ottimale i più piccoli per le loro avventure all'aperto. Con la sua tenda resistente alle intemperie e i tripli ganci verniciati a polvere, offre un modo pratico e funzionale per organizzare il guardaroba dei bambini in modo ordinato.

La particolarità di questo armadio è che può essere utilizzato da entrambi i lati, rendendo incredibilmente facile l'accesso e l'organizzazione di vestiti e attrezzature per un massimo di 10 bambini. L'armadio è dotato di ampi spazi su entrambi i lati per riporre scarpe e scarpe da ginnastica, in modo che i bambini possano riporre le scarpe in modo ordinato prima di entrare all'interno.

Grazie alle robuste rotelle in plastica e all'affidabile freno di bloccaggio, l'appendiabiti può essere spostato senza problemi all'esterno e posizionato altrove, se necessario. In questo modo è possibile allineare l'appendiabiti in modo ottimale a seconda del tempo e delle attività dei bambini.

- dimensioni (L/P/H): 132 x 109 x 50 cm
- materiale: legno di pino impregnato in autoclave con doppia verniciatura a olio e cera per una lunga durata; tenda da sole in tessuto resistente alle intemperie, ganci tripli verniciati a polvere, robusti montanti in plastica con freno di bloccaggio



HW1-S1A625-A

NUOVO



ganci tripli verniciati  
a polvere



## Carrello mobile per stivali di gomma da esterno

Con il nostro pratico carrello mobile per stivali di gomma da esterno, riporre e organizzare gli stivali di gomma nella cameretta è un gioco da ragazzi. Questo carrello porta stivali di alta qualità può essere utilizzato da entrambi i lati e può contenere fino a 30 paia di stivali, in modo da avere sempre spazio sufficiente per i piccoli avventurieri.

Il carrello porta-scarponi in gomma è dotato di un generoso vassoio di raccolta che garantisce un deposito pulito e ordinato degli stivali bagnati. Grazie alle robuste rotelle in plastica, dotate di freno di bloccaggio, il carrello può essere spostato senza fatica e in tutta sicurezza e fissato in posizione quando non viene utilizzato.

Il carrello porta stivali in gomma è realizzato in legno di pino di alta qualità, impregnato a pressione, che garantisce una lunga durata e resistenza agli agenti atmosferici. L'impregnazione con olio e cera conferisce al carrello un aspetto naturale e protegge il legno dall'umidità e dallo sporco.

- dimensioni (L/P/H): 104 x 107 x 57 cm
- materiale: legno di pino impregnato in autoclave con doppia verniciatura a olio e cera per una lunga durata

HW1-S626-A



VIDEO DEL PRODOTTO



ganci sui lati



5 ANNI DI GARANZIA  
su tutti i prodotti outdoor



## Armadio da esterno

Il nostro armadio da esterno di alta qualità offre la soluzione perfetta per un'area di stoccaggio all'aperto ordinata e pulita per un massimo di 6 bambini. Con spazio sufficiente per pantaloni da fango, giacche da pioggia e scarpe, consente di riporre senza problemi vestiti e accessori.

L'armadio è dotato di robusti ganci tripli verniciati a polvere che offrono ampio spazio ai vestiti dei bambini. I ganci sono ideali per appendere giacche, cappotti e molto altro. Inoltre, l'appendiabiti offre vani portaoggetti sopra i ganci tripli, perfetti per berretti, cappelli e altri accessori. In questo modo, i bambini hanno sempre a portata di mano tutti i loro vestiti e utensili e possono riporli in modo ordinato. Vano per le scarpe sotto il sedile.

L'altezza del sedile dell'appendiabiti è di 34 cm, per consentire ai bambini di sedersi comodamente mentre indossano o tolgono le scarpe. Il robusto legno di pino impregnato in autoclave, in combinazione con l'impregnazione a olio e cera del legno, garantisce un'elevata resistenza agli agenti atmosferici e una lunga durata, anche in caso di uso intensivo all'aperto.

- dimensioni (L/P/H): 101 x 36 x 120 cm
- materiale: legno di pino impregnato in autoclave con doppia verniciatura a olio e cera per una lunga durata; ganci tripli verniciati a polvere



HW1-S627-A

VIDEO DEL  
PRODOTTO



## Armadio da esterno con ante opache

NUEVO  
NUOVO

Il nostro armadio da esterno con ante opache è la soluzione ideale per l'area esterna di un asilo nido. Grazie alle sue caratteristiche pratiche e ai materiali di alta qualità, questo armadietto offre un modo affidabile e accattivante per riporre in modo sicuro giocattoli, giochi di sabbia e altri oggetti, consentendo al contempo ai bambini un accesso indipendente.

L'armadietto a ripiani dispone di un totale di tre spaziosi scomparti, ciascuno con un'altezza di 20 cm, che offrono spazio sufficiente per una varietà di materiali. Che si tratti di giochi di sabbia, giocattoli o altri oggetti da usare all'aperto, qui troveranno il loro posto ordinato.

Le dimensioni dell'armadio sono H 101 x L 80 x P 50 cm, il che lo rende compatto ma sufficientemente spazioso per l'uso all'aperto. Le ante opache proteggono il contenuto da sguardi indiscreti e permettono ai bambini di rifornirsi autonomamente dei materiali di cui hanno bisogno, promuovendo l'indipendenza e l'organizzazione.

Con il nostro scaffale da esterno di alta qualità, potrete organizzare al meglio l'area esterna del vostro asilo nido e creare un ambiente ordinato e accogliente. Questo mobile non solo è funzionale e resistente, ma si integra armoniosamente nell'aspetto generale ed è un mobile pratico che soddisfa le esigenze dei bambini.

- dimensioni (L/P/H): 81 x 50 x 101 cm
- altezza del ripiano: 20 cm
- materiale: legno di pino impregnato a pressione con doppia verniciatura a olio e cera per una lunga durata

HW1-S630-A



ampio spazio di archiviazione grazie ai 3 scomparti

VIDEO DEL  
PRODOTTO





ARMADIO DA ESTERNO

## Armadio da esterno con ante trasparenti

L'armadietto ha un totale di tre spaziosi scomparti, ciascuno alto 20 cm, che offrono spazio sufficiente per riporre giocattoli e utensili vari in modo ordinato e a portata di mano. Le ante trasparenti consentono ai bambini di avere una chiara visione del contenuto degli scomparti, aiutandoli a rifornirsi autonomamente dei materiali di cui hanno bisogno e promuovendo in modo giocoso la loro indipendenza.

Una particolarità di questo armadio è l'utilizzo di policarbonato infrangibile per i vetri. Questo materiale non solo assicura una chiara visione del contenuto, ma garantisce anche un elevato livello di sicurezza in quanto è insensibile agli urti e alle rotture.

Le dimensioni dell'armadio da esterno sono H 101 x L 80 x P 50 cm, per una struttura compatta ma spaziosa. Realizzato in legno di pino impregnato in autoclave con un'impregnazione di olio e cera di alta qualità, l'armadio è ideale per l'uso esterno. Questo speciale trattamento del legno lo protegge dalle intemperie e gli conferisce una lunga durata, consentendogli di affrontare senza problemi le sfide quotidiane dell'uso all'aperto.

Organizzazione, sicurezza e self-service a misura di bambino sono i punti focali di questo mobile. È un ottimo complemento per gli asili nido o le scuole materne che vogliono offrire un ambiente piacevole ed educativo ai loro piccoli ospiti. Affidatevi alla qualità e alla funzionalità di questa scaffalatura da esterno per rendere il gioco e l'apprendimento all'aperto ancora più piacevole ed efficiente.

- dimensioni (L/P/H): 81 x 50 x 101 cm
- altezza del ripiano: 20 cm
- materiale: legno di pino impregnato in autoclave con doppia verniciatura a olio e cera per una lunga durata



ampio spazio di stivaggio grazie ai 3 scomparti

HW1-S629-A



5 ANNI DI  
GARANZIA

su tutti i prodotti  
outdoor

combinazione di  
due armadi

NUOVO



## SCAFFALE DA ESTERNO



NUOVO

### Scaffale da esterno – A

Il nostro scaffale da esterno è la soluzione perfetta per tenere in ordine e organizzare l'area esterna del giardino d'infanzia. Con un'altezza di 101 cm e tre spaziosi scomparti, ciascuno alto 20 cm, lo scaffale offre spazio sufficiente per riporre giochi di sabbia, giocattoli e altri materiali essenziali per il gioco all'aperto dei vostri bambini.

Grazie alla sua utilizzabilità su due lati, più bambini possono accedere allo scaffale contemporaneamente e rifornirsi autonomamente dei materiali di cui hanno bisogno. Questo favorisce l'indipendenza e l'interazione sociale dei bambini, che imparano a organizzare e condividere i materiali di gioco.

Lo scaffale è realizzato in legno di pino di alta qualità impregnato a pressione e trattato con un'impregnazione di olio e cera per legno. Questo gli conferisce la migliore protezione contro le intemperie e lo rende perfetto per un uso permanente all'aperto. La struttura robusta garantisce una lunga durata e offre un'affidabile opzione di stoccaggio per i materiali ludici dell'asilo.

Con una larghezza di 80 cm e una profondità di 50 cm, lo scaffale è compatto ma sufficientemente spazioso per riporre in modo sicuro tutti gli elementi essenziali del gioco. È un'aggiunta pratica a qualsiasi area di gioco all'esterno e contribuisce a far sì che i bambini si godano appieno il loro tempo all'aperto.

- dimensioni (L/P/H): 81 x 50 x 101 cm
- altezza del ripiano: 20 cm

materiale: legno di pino impregnato in autoclave con doppia verniciatura a olio e cera per una lunga durata

HW1-S631-A

5 ANNI DI  
GARANZIA

su tutti i prodotti  
outdoor

VIDEO DEL  
PRODOTTO



## Scaffale da esterno – B

Grazie alla sua fruibilità su due lati, più bambini possono accedere allo scaffale contemporaneamente e rifornirsi autonomamente dei materiali di cui hanno bisogno. Questo favorisce l'indipendenza e l'interazione sociale dei bambini, che imparano a organizzare e condividere i materiali di gioco.

Lo scaffale è realizzato in legno di pino di alta qualità impregnato a pressione e trattato con un'impregnazione di olio e cera per legno. Questo gli conferisce la migliore protezione contro le intemperie e lo rende perfetto per un uso permanente all'aperto. La struttura robusta garantisce una lunga durata e offre un'affidabile opzione di stoccaggio per i materiali ludici dell'asilo.

Con una larghezza di 80 cm e una profondità di 50 cm, lo scaffale è compatto ma sufficientemente spazioso per riporre in modo sicuro tutti gli elementi essenziali del gioco. È un'aggiunta pratica a qualsiasi area di gioco all'esterno e contribuisce a far sì che i bambini si godano appieno il loro tempo all'aperto.

- dimensioni (L/P/H): 81 x 50 x 101 cm
- altezza del ripiano: 20 cm
- materiale: legno di pino impregnato in autoclave con doppia verniciatura a olio e cera per una lunga durata

HW1-S632-A



combinazione di due ripiani

NUOVO



# TEATRO WIGWAM

5 ANNI DI  
GARANZIA

su tutti i prodotti  
outdoor



La natura: un luogo d'apprendimento

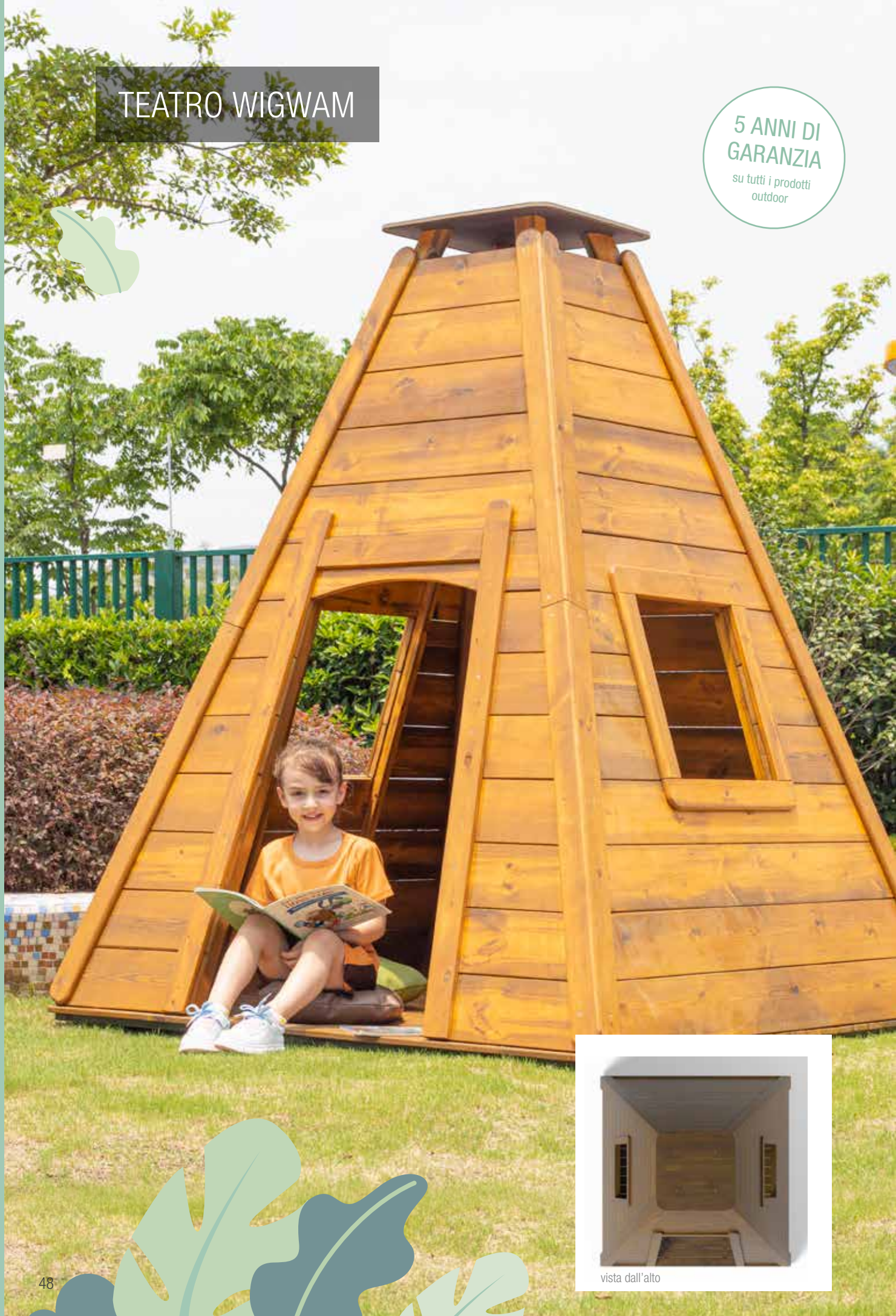

vista dall'alto





# Teatro Wigwam

NUOVO

Scoprite la casetta Wigwam per l'asilo: avventura e divertimento su larga scala! Per vivere avventure emozionanti e ricordi d'infanzia indimenticabili, la casetta Wigwam è la scelta perfetta. Grazie alle dimensioni generose e ai materiali di alta qualità, è ideale per l'uso nella scuola materna!

1. Costruzione robusta per anni di divertimento. La nostra casetta Wigwam realizzata in legno di pino impregnato in autoclave, è appositamente progettata per un uso prolungato. La doppia verniciatura a olio e cera del legno garantisce una maggiore protezione e durata. I vostri bambini potranno godere di questa casetta per anni senza preoccuparsi dell'usura.

2. Sicurezza e durata: sappiamo quanto sia importante la sicurezza dei vostri bambini. Per questo motivo abbiamo prestato particolare attenzione alla stabilità e alla sicurezza nella costruzione di questa casetta.

3. Design unico per un'immaginazione senza limiti: La casetta Wigwam non è solo un luogo per giocare, ma anche un luogo per l'immaginazione dei bambini. La forma accattivante e il design dettagliato invitano i bambini a tuffarsi nel mondo dell'avventura e a liberare la loro immaginazione.

4. Montaggio e manutenzione facili: Il montaggio di questa casetta è semplice e viene fornito con istruzioni chiare. La manutenzione è minima grazie ai materiali di alta qualità.

Portate la gioia del gioco nella cameretta con la nostra casetta Wigwam. Non solo farà la gioia dei bambini, ma fornirà anche un ambiente sicuro e stimolante per innumerevoli avventure.

- dimensioni (L/P/H): 161 x 161 x 195 cm
- area di ingresso (LxH): 70 x 105 cm
- finestra (LxH): 42 x 42 cm
- distanza dal pavimento alla finestra: 60 cm
- materiale: legno di pino impregnato a pressione con doppia verniciatura a olio e cera per una lunga durata; HPL (laminato ad alta pressione)

HW1-S638-A



evaluado y certificado según la norma EN 1176  
testato e certificato EN 1176

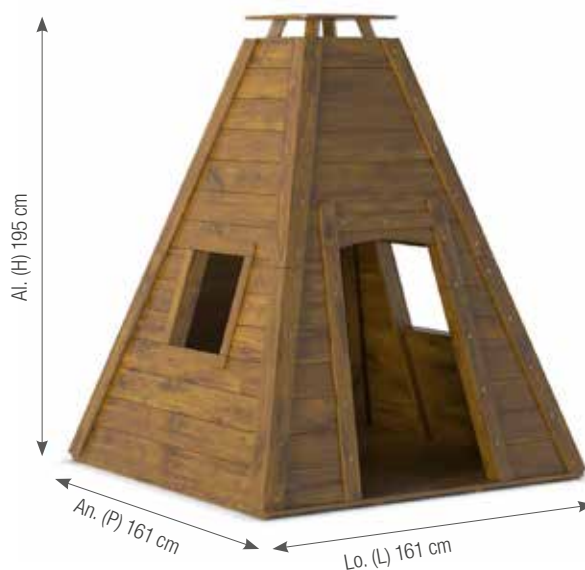

ANIMAZIONE  
3D





**5 ANNI DI GARANZIA**  
su tutti i prodotti outdoor

**CASSETTA ARCOBALENO DA ESTERNO**

**Casetta arcobaleno da esterno**

Con questa casetta arcobaleno si possono osservare diversi spettacoli di luce. Quando la luce penetra attraverso le finestre colorate, il gioco nella casetta arcobaleno è vivere un'esperienza fantastica.

- materiale: legno di pino, vetro acrilico
- dimensioni (L/P/H): 138 x 122 x 180 cm
- legno di pino impregnato in autoclave con 2 strati di velatura all'olio duro naturale
- consegna degli articoli parzialmente assemblati
- facile autoassemblaggio
- con 5 anni di garanzia del produttore
- testato TÜV

HW1-S149-A



testato e certificato EN 1176

ANIMAZIONE 3D

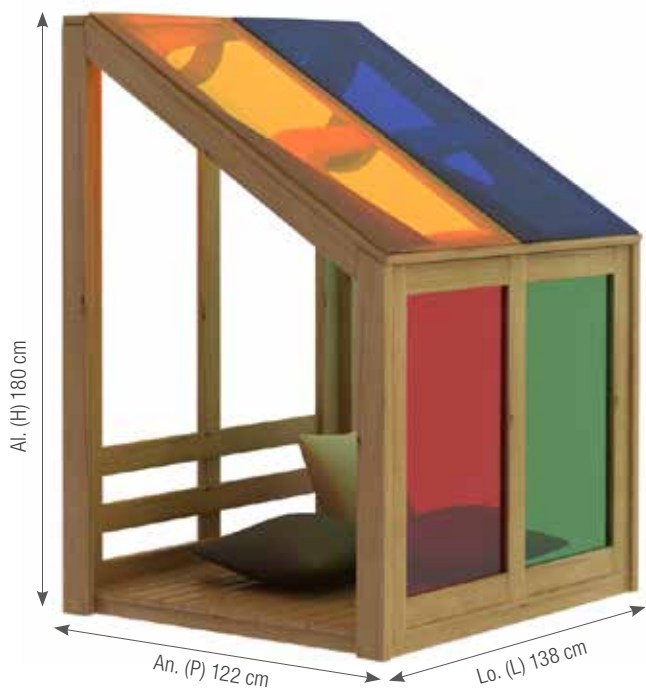

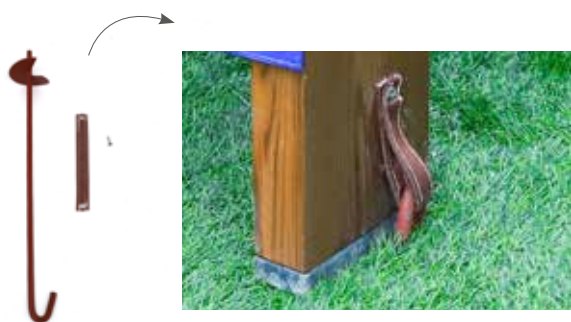

## Ancoraggio a terra set da 4 pezzi

L'ancoraggio a terra è adatto per fissare attrezzature o mobili da gioco all'aperto WISDOM. Le ancore sono dotate di un disco tagliente per avvitarle nel terreno. Fissare l'ancora al prodotto e al terreno.

- materiale: acciaio, tessuto impermeabile (nylon)
- dimensioni: lunghezza 55 cm
- set da 4 pezzi

Set HW-PJ03

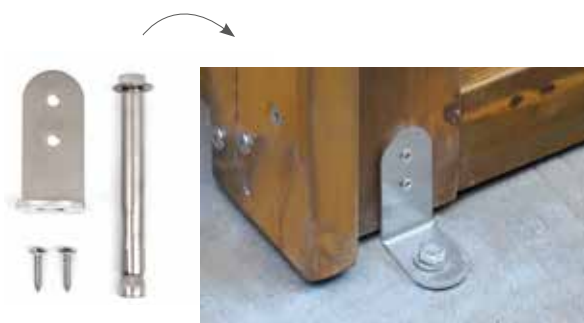

## Ancoraggio al suolo, set da 4 pezzi

Ancoraggio al suolo per il fissaggio sicuro di varie attrezzature da gioco o mobili all'aperto su suoli duri come il cemento.

- materiale: acciaio inox
- set da 4 pezzi

Set HW-PJ04



## Capanna relax da esterno

La capanna relax da esterno offre molto spazio ed è una zona di riposo ideale per i bambini. Sulle panchine a forma di scala trovano posto contemporaneamente più bambini che possono rilassarsi o giocare insieme. La capanna, realizzata in legno di pino, oltre al tetto in tessuto impermeabile, comprende anche tende in tessuto (rimovibili e lavabili) e un tappetino.

- dimensioni (L/P/H): 220 x 180 x 175 cm, altezza della seduta 30 cm
- legno di pino impregnato in autoclave proveniente da silvicoltura sostenibile
- tetto in tessuto resistente alle intemperie
- tende in tessuto rimovibili e lavabili
- tappetino in paglia intrecciata
- facile autoassemblaggio
- 5 anni di garanzia del produttore

ANIMACIÓN  
ANIMAZIONE  
3D



HW1-S236-A

con tetto in tessuto impermeabile



tende in tessuto di lino



tappetino da gioco



# PERCORSO DI EQUILIBRIO DA ESTERNO

5 ANNI DI  
GARANZIA

su tutti i prodotti  
outdoor



## Percorso di equilibrio da esterno

Percorso di equilibrio realizzato in robinia di lunga durata. Composto da 12 elementi decorati con bei motivi che vengono infissi nel terreno. Grazie a questo percorso di equilibrio, i bambini possono allenare giocosamente la loro coordinazione e il loro senso dell'equilibrio all'aperto. Sul lato inferiore, i ceppi di legno sono dotati di stabili ancoraggi per interrarli nel terreno o fissarli a una fondazione in cemento.

- materiale: robinia, ancoraggio al suolo in acciaio rivestito
- dimensioni: lunghezza: 70 cm (incluso ancoraggio al suolo)
- diametro: da 16 a 20 cm
- se installato correttamente, l'articolo è conforme alla norma EN 1176

HW1-S237-A



ANIMAZIONE  
3D



ancoraggio a terra

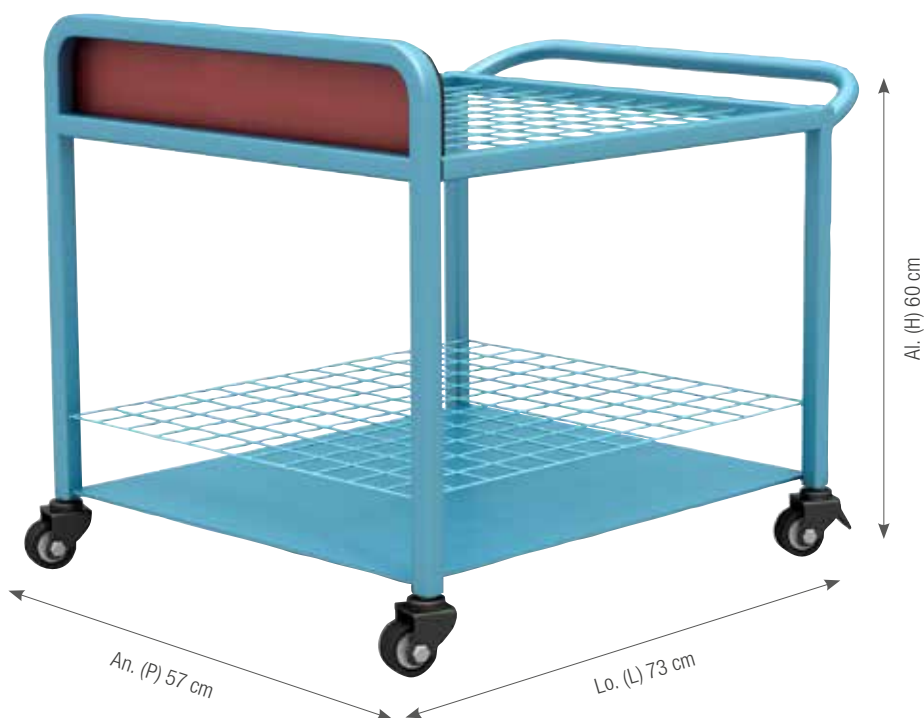

5 ANNI DI  
GARANZIA

su tutti i prodotti  
outdoor

## Carrello per scope e attrezzi da giardino

Rendete il giardinaggio divertente e organizzato con il nostro carrello mobile per scope e attrezzi da giardino, progettato per ospitare senza sforzo fino a 28 attrezzi da giardino.

Realizzato in acciaio verniciato a polvere di alta qualità, questo carrello è costruito per resistere ai rigori dell'uso quotidiano in un ambiente di scuola materna. È robusto e progettato per durare nel tempo, fornendo una soluzione sicura e affidabile per riporre gli attrezzi da giardino. Non solo è resistente, ma è anche facile da pulire.

Dotato di rotelle scorrevoli con freno, questo carrello offre mobilità e stabilità. È possibile trasportarlo senza fatica da un'area di giardinaggio all'altra e, una volta in posizione, è sufficiente inserire i freni per ottenere un assetto sicuro e stabile.

Con capacità di contenere fino a 28 attrezzi da giardino, questo carrello è una meraviglia salvaspazio. Conserva pale, rastrelli, scope e altri attrezzi da giardinaggio essenziali in un unico posto. Niente più ricerca di attrezzi smarriti o magazzini ingombranti!

Utilizzatelo per trasportare gli attrezzi, come stazione di lavoro mobile o anche come ausilio didattico per le lezioni di giardinaggio all'asilo. È versatile e rappresenta un'aggiunta preziosa a qualsiasi programma di giardinaggio.

- dimensioni (L/P/H): 73 x 57 x 60 cm
- materiale: acciaio verniciato a polvere, HPL



ruote bloccabili

TF058-ED



NUEVO  
NUOVO

## Set di attrezzi da giardino da 28 pezzi

Il nostro set di attrezzi da giardino è stato accuratamente progettato per fornire al bambino un set di attrezzi robusto e durevole che assomiglia molto a quelli reali. Ogni attrezzo è sapientemente dimensionato per l'uso da parte dei bambini, rendendo il giardinaggio un'esperienza piacevole ed educativa.

Questo set comprende una serie di strumenti essenziali per la semina, adatti a compiti come spalare, scavare fosse, diserbare e allentare il terreno. Che il vostro piccolo si occupi di una piccola aiuola o che aiuti nell'orto di famiglia, questi attrezzi lo soddisfano.

· materiale: legno, acciaio

CJ23-3HWYZ2010Z



## CARRELLO MOBILE DA ESTERNO PER GIOCATTOLE

5 ANNI DI  
GARANZIA

su tutti i prodotti  
outdoor

### Carrello mobile da esterno per giocattoli

Vi presentiamo il nostro carrello da trasporto versatile, capiente e mobile, progettato per ottimizzare lo stoccaggio di giochi da spiaggia, palloni e attrezzature sportive. Questo carrello è la soluzione definitiva per tenere organizzati e accessibili gli oggetti essenziali per il gioco all'aperto.

Dotato di ruote scorrevoli, tra cui 2 rotelle bloccabili, questo carrello da trasporto può spostarsi senza sforzo da un luogo all'altro, rendendo semplice il trasporto dell'attrezzatura da e verso la spiaggia, il parco o il campo sportivo.

La sicurezza è al centro dell'attenzione, con una protezione integrata per evitare incidenti e garantire che le mani dei più piccoli rimangano protette durante l'uso.

State tranquilli sapendo che le vostre cose sono al sicuro. Il nostro carrello da trasporto è dotato di un meccanismo di bloccaggio per mantenere i vostri oggetti al sicuro quando non vengono utilizzati.

Realizzato in robusto acciaio verniciato a polvere, questo carrello vanta una durata eccezionale per resistere ai rigori dell'uso all'aperto. È costruito per durare nel tempo, per offrirvi uno spazio affidabile per gli anni a venire.

- dimensioni (L/P/H): 102 x 71 x 76 cm
- materiale: acciaio verniciato a polvere

TF059-ED







NUOVO



ruote bloccabili

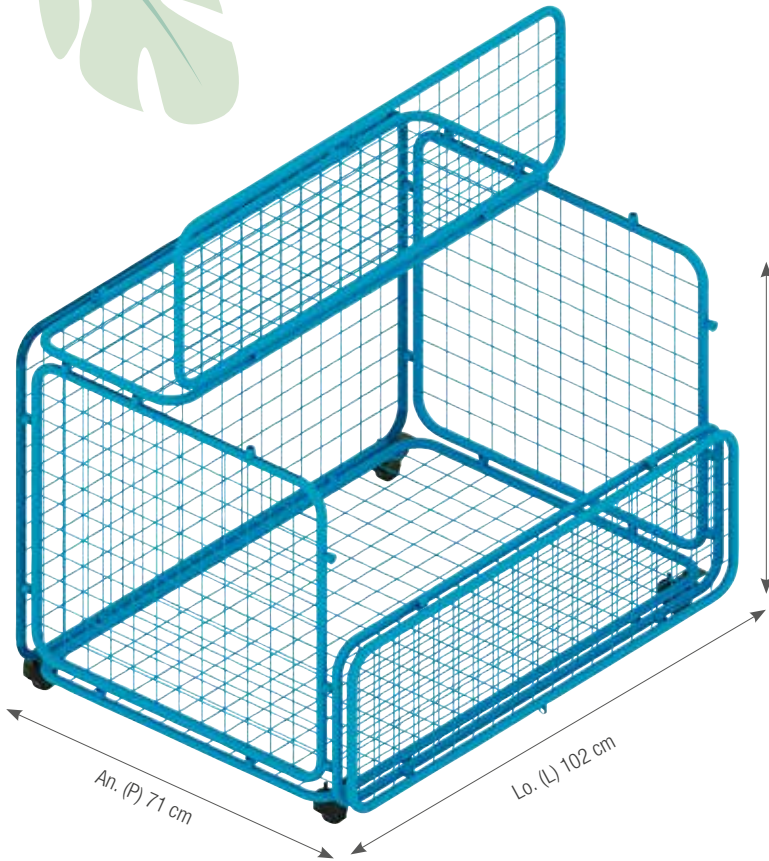



5 ANNI DI  
GARANZIA

su tutti i prodotti  
outdoor

## Scaffale per cuscini per sedili da esterno, inclusi 28 cuscini per sedili

La scaffalatura per cuscini da esterno consente un rapido accesso a 28 cuscini verdi e blu in uno spazio compatto.

Dopo l'uso, i cuscini possono essere riappesi senza problemi alla barra di sostegno grazie alle maniglie integrate. La scaffalatura per cuscini da esterno protegge i 28 cuscini dalle intemperie e li mantiene in perfette condizioni.

Lo scaffale è realizzato in pino trattato a pressione, per garantire la durata e la resistenza alle condizioni esterne.

L'installazione di questo scaffale è un gioco da ragazzi grazie alle istruzioni illustrate in dotazione, che vi permetteranno di godervi il vostro spazio all'aperto in pochissimo

- dimensioni (L/P/H): 88 x 45 x 90 cm
- materiale: legno di pino pressato, PE

HW1-S622-ED



## Cuscini in EVA (28 pezzi)

Il nostro versatile set di cuscini per sedili è progettato per migliorare il comfort e la praticità in vari ambienti. Realizzati in materiale EVA spesso 2 cm, impermeabile e morbido, questi cuscini sono i compagni ideali per le attività all'aperto.

Dotati di maniglie integrate, questi cuscini leggeri sono facili da trasportare per i bambini. Che si tratti di un cerchio mattutino, di una sessione pomeridiana di narrazione o di giochi all'aperto sull'erba, questi cuscini di spessore extra assicurano che sia i bambini che gli educatori godano di un'accogliente esperienza di seduta.

Ogni acquisto comprende un set completo di 28 pezzi, con 14 cuscini blu e 14 verdi. Questi cuscini sono di dimensioni generose e garantiscono un ampio comfort di seduta per tutte le occasioni.

- dimensioni (L/P/H): 40 x 28 x 2 cm
- materiale: eva



CC13-3TY1003



# CASSETTA DA GIOCO DA ESTERNO



## Casetta da gioco da esterno

Una casetta da gioco per tutte le occasioni. Con finestre sul tetto e sui lati. Molto ampia, con spazio per altri mobili da gioco. Tende da sole resistenti alle intemperie, insegne decorative in HPL, lavagna da gesso e fioriere incluse. Consegna senza set tavolo con sedie.

- dimensioni (L/P/H): 230 x 154 x 220 cm
- materiale: pino impregnato in autoclave, HPL, WPC, HDPE
- testata TÜV e sicura secondo la norma EN 1176
- 5 anni di garanzia del produttore

HW1-S020-V01-A



testato e certificato EN 1176



VIDEO DEL  
PRODOTTO



con fioriera e tenda da sole



con finestre sul tetto e laterali

5 ANNI DI  
GARANZIA  
su tutti i prodotti  
outdoor

ANIMAZIONE  
3D

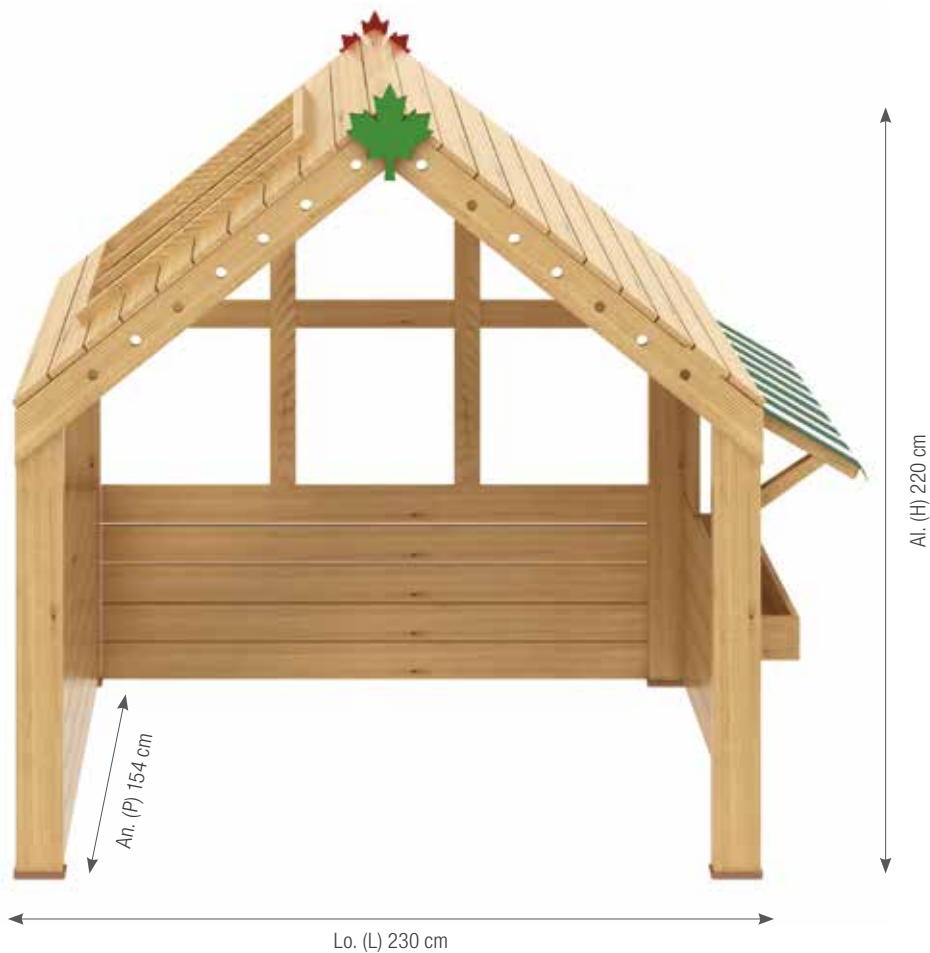

5 ANNI DI  
GARANZIA

su tutti i prodotti  
outdoor

## TAVOLI DA ESTERNO

pieghevole



### Tavoli da esterno

Questo tavolo da esterno in legno massiccio e alluminio certificato FSC è perfetto per le attività all'aperto. Il robusto tavolo è pieghevole per uno stoccaggio salvaspazio.

### Tavolo da esterno 120 cm, pieghevole

- dimensioni (L/P/H): 120 x 63 x 46 cm
- materiale: legno di pino impregnato in autoclave, alluminio, plastica

HW4-SZ011-A

### Tavolo da esterno 150 cm, pieghevole

- dimensioni (L/P/H): 150 x 63 x 55 cm
- materiale: legno di pino impregnato in autoclave, alluminio, plastica

HW4-SZ012-A



5 ANNI DI  
GARANZIA

su tutti i prodotti  
outdoor

## PANCHE DA ESTERNO

impilabile



### Panche da esterno

La panca da esterno impilabile è realizzata in legno di pino massiccio di lunga durata. Le gambe sono in alluminio e garantiscono un supporto stabile. In combinazione con il tavolo da esterno da 120 cm, si crea in un attimo un bellissimo set di posti a sedere, che può essere riposto rapidamente per uno stoccaggio salvaspazio, quando necessario.

### Panca da esterno 120 cm, impilabile

- dimensioni (L/P/H): 120 x 28 x 26 cm
- altezza della seduta: 26 cm
- materiale: legno di pino impregnato in autoclave, alluminio, plastica

HW5-SD004-A

### Panca da esterno 150 cm, impilabile

- dimensioni (L/P/H): 150 x 28 x 33 cm
- altezza della seduta: 33 cm
- materiale: legno di pino impregnato in autoclave, alluminio, plastica

HW5-SD005-A

VIDEO DEL  
PRODOTTO





5 ANNI DI  
GARANZIA  
su tutti i prodotti  
outdoor

## TAVOLO DA PICNIC PER BAMBINI

### Tavolo da picnic per bambini

Questo tavolo da picnic da esterno è una robusta opzione di seduta per un massimo di quattro bambini a partire dai tre anni di età. Il tavolo da picnic è realizzato in legno di pino impregnato in autoclave proveniente da silvicoltura sostenibile. I piedi sono realizzati in WPC resistente alle intemperie.

- dimensioni (L/P/H): 79 x 100 x 50 cm
- materiale: pino impregnato in autoclave con 2 strati di velatura all'olio duro
- facile autoassemblaggio
- 5 anni di garanzia del produttore

HW1-S235-A

ANIMAZIONE  
3D







VIDEO DEL  
PRODOTTO



# ATTREZZATURE DA GIOCO



# TRENINO



## Trenino

Questo trenino è il pezzo forte di ogni parco giochi. La locomotiva può essere installata come unità di gioco singola e ampliata dalle singole attrezzature da gioco. A seconda dei desideri e delle esigenze, viene creato uno scenario ludico e di arrampicata che promuove le capacità motorie e allo stesso tempo garantisce ai bambini un'esperienza di gioco unica.

Nella scelta dei materiali utilizzati è stata data particolare importanza a una lunga durata di conservazione.

Per la costruzione utilizziamo il tali. Il tali è un tipo di legno che viene utilizzato con successo quando è necessario resistere a carichi elevati e agli effetti degli agenti atmosferici. Ad esempio, il tali viene utilizzato per la costruzione di pavimenti fortemente sollecitati, parti di ponti, installazioni di banchine e pontoni, nonché di tralci, pali, recinzioni, gazebo, traversine e panchine da giardino e per la realizzazione di pavimenti per vagoni.

- sviluppato e costruito secondo la norma EN 1176
- con 15 anni di garanzia del produttore
- adatto ai bambini a partire dai 3 anni
- materiale: tali, HDPE, acciaio inox, legno di pino impregnato in autoclave con velatura di protezione all'olio



testato e certificato EN 1176



1 elemento di gioco ingranaggi



2 scala di equilibrio



3 rete di arrampicata e di equilibrio



**15 ANNI DI GARANZIA**  
in base alle condizioni di garanzia

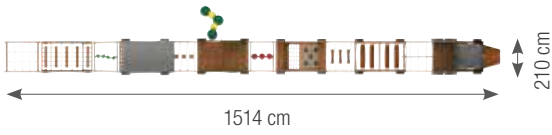
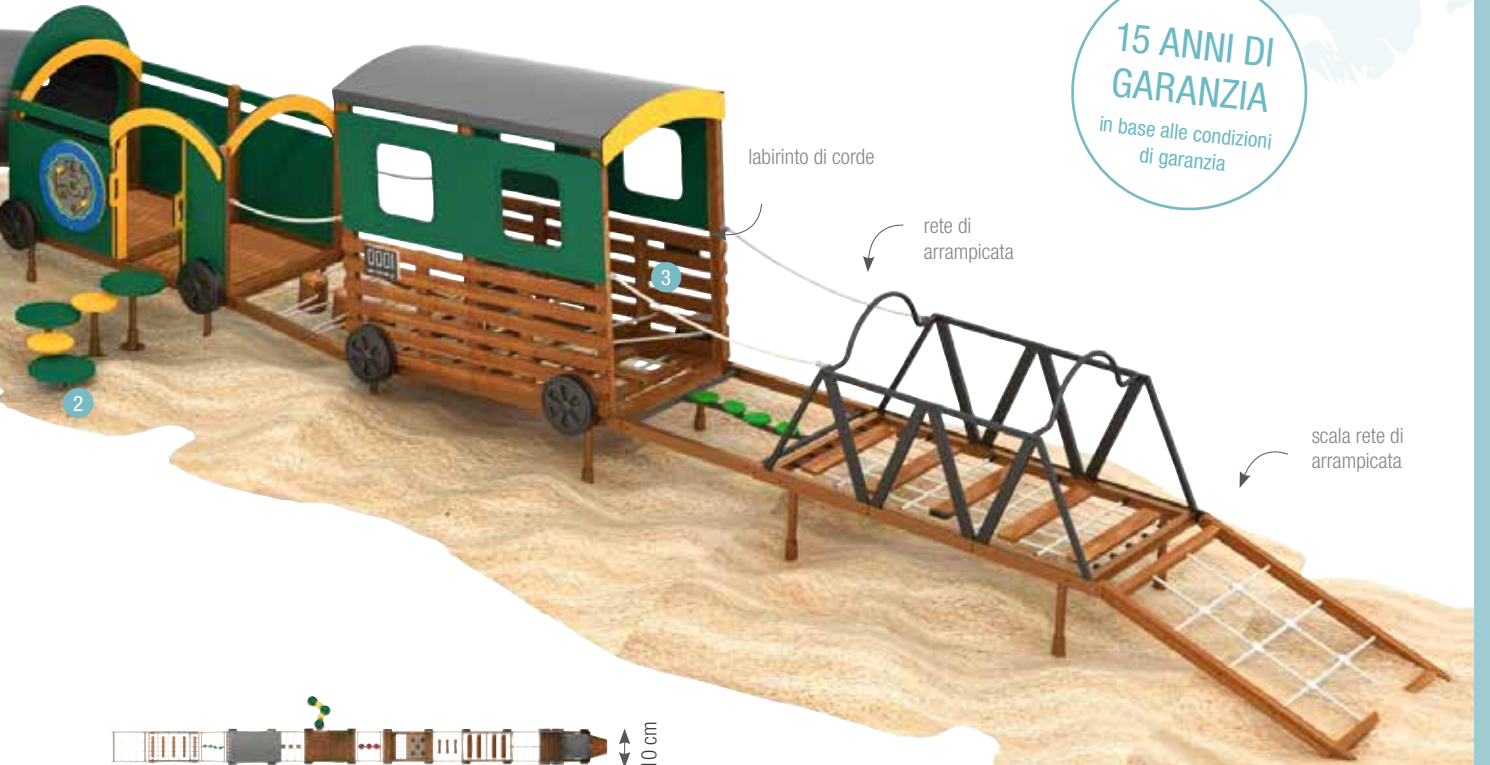

ANIMAZIONE 3D



Trenino, 12 pezzi

HW1-S352-A

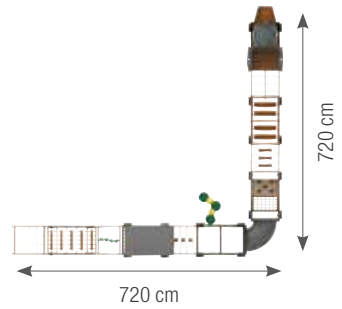

Trenino, 12 pezzi

HW1-S353-A





### Locomotiva

· dimensioni (L/P/H): 220 x 110 x 179 cm

HW1-S359-A

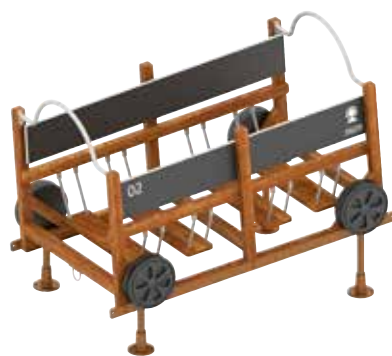

### Vagone ponte

· dimensioni (L/P/H): 172 x 96 x 116 cm

HW1-S354-A



### Vagone arrampicata

· dimensioni (L/P/H): 172 x 96 x 170 cm

HW1-S355-A



ANIMAZIONE  
3D





## Vagone di entrata

· dimensioni (L/P/H): 172 x 96 x 120 cm

HW1-S356-A



## Vagone labirinto di corde

· dimensioni (L/P/H): 172 x 96 x 185 cm

HW1-S357-A



## Tunnel per gattonare

· dimensioni (L/P/H): 172 x 172 x 137 cm

HW1-S365-A

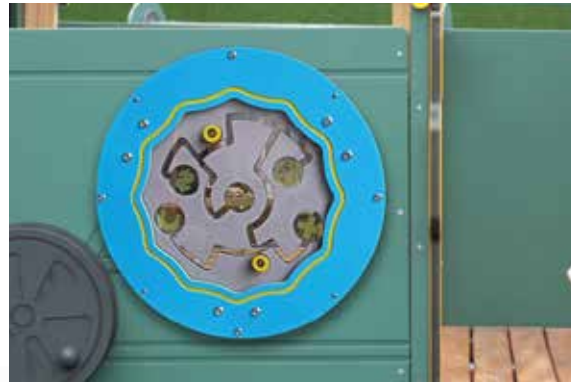

testato e certificato EN 1176





### Ponte arrampicata

· dimensioni (L/P/H): 172 x 96 x 120 cm

HW1-S358-A

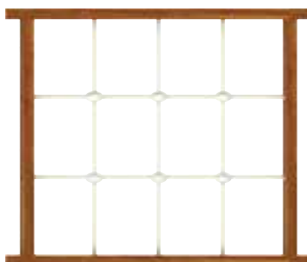

### Ponte di rete

· dimensioni (L/P/H): 172 x 95 x 6 cm

HW1-S596-A

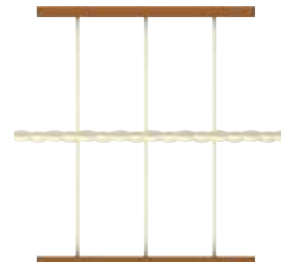

### Corda di equilibrio

· dimensioni (L/P/H): 80 x 95 x 6 cm

HW1-S360-A



testato e certificato EN 1176



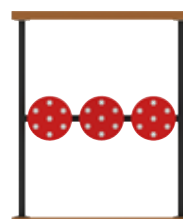
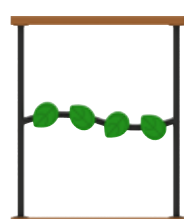
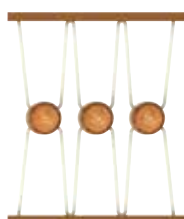

## Tronchi di equilibrio

· dimensioni (L/P/H): 80 x 95 x 10 cm

HW1-S362-A

## Elemento di equilibrio «Ceppi»

· dimensioni (L/P/H): 80 x 95 x 18 cm

HW1-S361-A

## Elemento di equilibrio «Foglie»

· dimensioni (L/P/H): 80 x 95 x 6 cm

HW1-S363-A



## Elemento di equilibrio «Ovolacci»

· dimensioni (L/P/H): 80 x 95 x 6 cm

HW1-S364-A



transporteur 





# SET DI GIOCO CON LA SABBIA

**15 ANNI DI GARANZIA**  
in base alle condizioni di garanzia



## Set di gioco con la sabbia

Provare un'esperienza nuova giocando al cantiere in un'area con la sabbia. La sabbia viene trasportata col paranco in un secchio verso l'alto e scaricata poi nella cassa di trasporto, che prosegue immediatamente il cammino su rotaia fino alla stazione di scarico, dove il camion è già in attesa. La sabbia viene quindi trasportata direttamente all'impianto di miscelazione, da dove viene convogliata nuovamente nel secchio attraverso un imbuto.

- dimensioni (L/P/H): 248 x 235 x 210 cm
- sviluppato e costruito secondo la norma EN 1176
- con 15 anni di garanzia del produttore
- adatto ai bambini a partire dai 3 anni
- materiali: HDPE, acciaio inox, legno di pino impregnato in autoclave con velatura di protezione all'olio naturale

HW1-S281-A

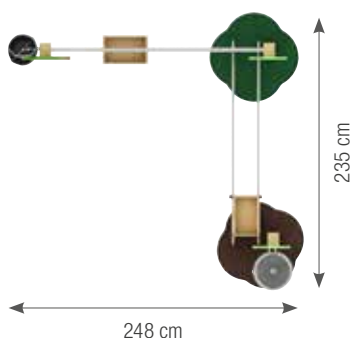

testato e certificato EN 1176



## Attrezzature per parchi giochi «Bucanieri»

La struttura di gioco «Bucanieri» accompagna i piccoli avventurieri da 1 a 6 anni in un viaggio accattivante pieno di divertimento e scoperte. Con una lunghezza di 2,77 metri, una larghezza di 2,16 metri e un'altezza di 3,39 metri, questa imponente struttura da gioco offre un mondo di possibilità in un design compatto.

I materiali con cui è realizzata la struttura sono stati accuratamente selezionati per garantire durata e sicurezza. L'uso di LLDPE e PE di alta qualità in combinazione con l'acciaio verniciato a polvere garantisce stabilità e lunga durata.

La struttura da gioco «Bucanieri» non è solo robusta, ma anche ricca di funzioni divertenti. Un volante permette ai giovani capitani di vivere le loro avventure in mari immaginari. Il doppio tamburo bongo invita a melodie ritmiche e incoraggia la creatività musicale dei bambini. Lo scivolo non solo regala emozioni, ma favorisce anche le capacità motorie dei piccoli esploratori.

Questa struttura ludica non è solo un luogo di gioco, ma anche di immaginazione. Questa struttura non è solo un luogo di gioco, ma anche di immaginazione: ispira i bambini a calarsi in ruoli diversi, a vivere la loro creatività e a vivere storie emozionanti insieme agli amici. La struttura da gioco «Bucanieri» è il luogo perfetto per i bambini per imparare attraverso il gioco, fare amicizia e vivere avventure senza confini.

- dimensioni (L/P/H): 2,77 x 2,16 x 3,39 m
- materiale: acciaio verniciato a polvere, LLDPE, PE, HPL
- area di protezione anticaduta: 5,8 x 5 m
- requisiti di spazio: 29 m<sup>2</sup>
- altezza di caduta: 0,6 m
- età: 1-6 anni
- numero massimo di utenti: 12

BS3523-0014BPS



testato e certificato EN 1176

## Attrezzature per parchi giochi «Elefante»

L'attrezzatura da gioco «Elefante» è un modo fantastico per offrire ore di gioco, apprendimento e scoperta ai bambini da 1 a 6 anni. Con le sue generose dimensioni di 3,6 m di lunghezza, 1,5 m di larghezza e 1,8 m di altezza, questa robusta struttura da gioco offre un ambiente sicuro ed emozionante per un massimo di 8 piccoli utenti alla volta.

Il design ben studiato di questa struttura da gioco tiene conto sia delle esigenze dei giovani avventurieri sia della sicurezza che genitori e accompagnatori apprezzano. Con un'altezza di caduta di soli 0,6 m e un ingombro di 22 m<sup>2</sup>, la struttura da gioco «Elefante» si adatta perfettamente a un'ampia varietà di ambienti, sia che si tratti di parchi giochi che di asili nido.

La struttura da gioco offre una varietà di elementi emozionanti che promuovono lo sviluppo del bambino. Lo scivolo integrato offre un divertimento indimenticabile e allo stesso tempo favorisce le capacità motorie dei bambini. L'asta per misurare l'altezza offre un modo divertente per tenere traccia della crescita dei bambini.

Con un'area di 16,1 m<sup>2</sup> nella zona di caduta, il sistema offre spazio sufficiente per attutire in modo sicuro eventuali cadute. I genitori possono sedersi e rilassarsi mentre i loro piccoli esploratori conquistano il mondo delle opportunità di gioco.

Il parco giochi «Elefante» non è solo un luogo di divertimento, ma anche un investimento nello sviluppo dei bambini. Lasciate che i vostri figli liberino la loro immaginazione, sviluppino le loro abilità e vivano avventure indimenticabili, il tutto in un ambiente sicuro e attraente che apprezzeranno a lungo.

- dimensioni (L/P/H): 3,6 x 1,5 x 1,8 m
- materiale: PE, LLDPE, acciaio verniciato a polvere, legno di pino impregnato a pressione con smalto all'olio di legno naturale
- area di protezione anticaduta: 6,4 x 3,4 m
- spazio richiesto: 17 m<sup>2</sup>
- altezza di caduta: 0,6 m
- età: 1-6 anni
- numero massimo di utenti: 8

TOT3523-0003dCL



testato e certificato EN 1176



## CAPANNA DI ARRAMPICATA



### Capanna di arrampicata

Sole, spiaggia, palme e acqua cristallina: la capanna di arrampicata crea immediatamente un'atmosfera di vacanza e colpisce non solo per il suo design unico, ma anche per le ampie possibilità di gioco.

Grazie ai lucernari colorati e infrangibili in policarbonato altamente resistente, l'interno della capanna risplende di colori vivaci. La dotazione con scivolo, rete di arrampicata, parete di arrampicata, percorso di equilibrio e trave di equilibrio permette a più bambini di giocare contemporaneamente insieme.

Nella scelta dei materiali utilizzati è stata data particolare importanza a una lunga durata di conservazione. Per la costruzione utilizziamo il tali. Il tali è un tipo di legno che viene utilizzato con successo quando è necessario resistere a carichi elevati e agli effetti degli agenti atmosferici. Ad esempio, il tali viene utilizzato per la costruzione di pavimenti fortemente sollecitati, parti di ponti, installazioni di banchine e pontoni, nonché di tralicci, pali, recinzioni, gazebo, traversine e panchine da giardino e per la realizzazione di pavimenti per vagoni.

- sviluppata e costruita secondo la norma EN 1176
- con 15 anni di garanzia del produttore
- adatta ai bambini a partire dai 3 anni
- materiale: tali, HDPE, acciaio inox, legno di pino impregnato in autoclave con velatura di protezione all'olio, policarbonato

HW1-S289-A



evaluado y certificado según la norma EN 1176  
testato e certificato EN 1176





NAVE PIRATA, 3 PEZZI

Attrezzature da gioco



ANIMAZIONE  
3D



15 ANNI DI  
GARANZIA

in base alle condizioni  
di garanzia



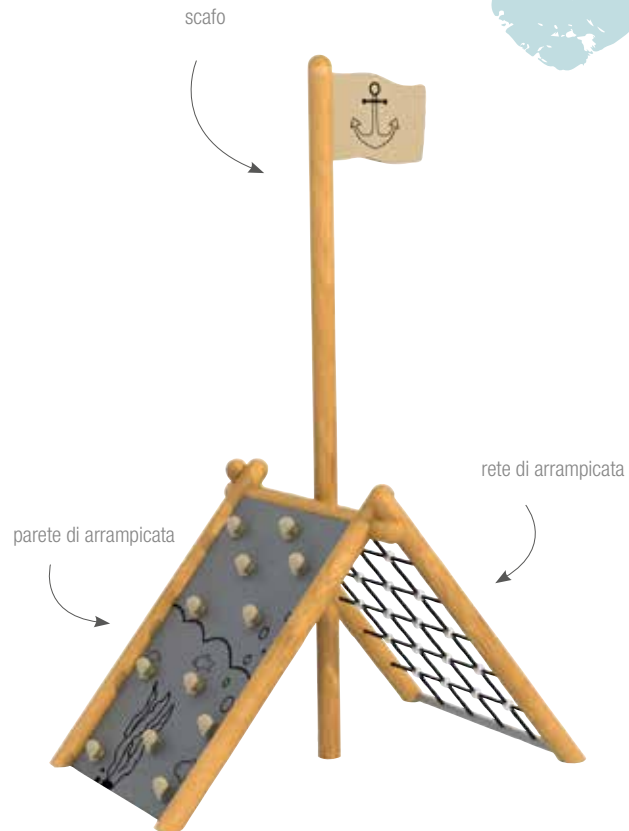
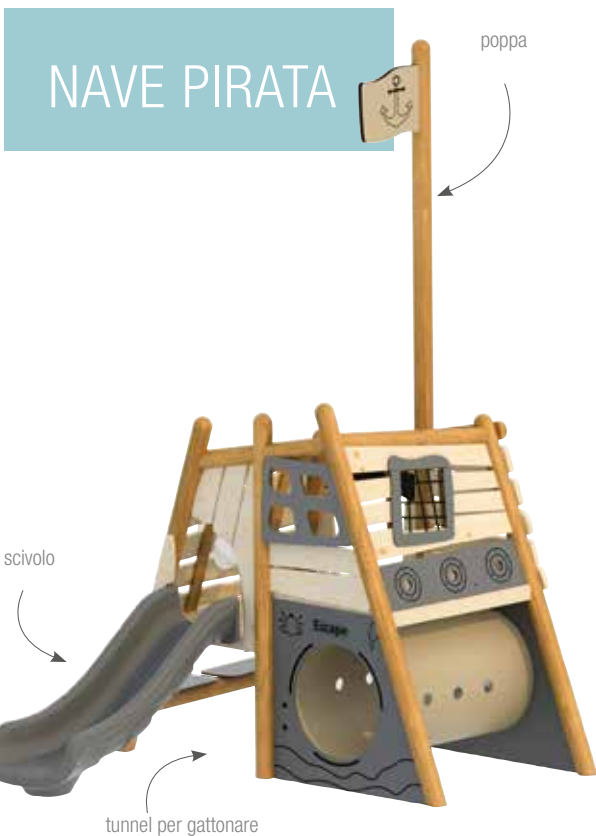

## Nave pirata

Con questa attrezzatura da gioco in tre parti, i piccoli pirati esplorano i sette mari e intraprendono un lungo viaggio ricco di avventure. La nave pirata è costituita da tre singoli elementi di gioco, ognuno dei quali offre ai bambini diverse opportunità di gioco e di scoperta.

- sviluppata e costruita secondo la norma EN 1176
- 15 anni di garanzia del produttore
- adatta ai bambini a partire dai 3 anni
- materiali: tali, HDPE, acciaio inox, legno di pino impregnato in autoclave con velatura di protezione all'olio



testato e certificato EN 1176



hublot





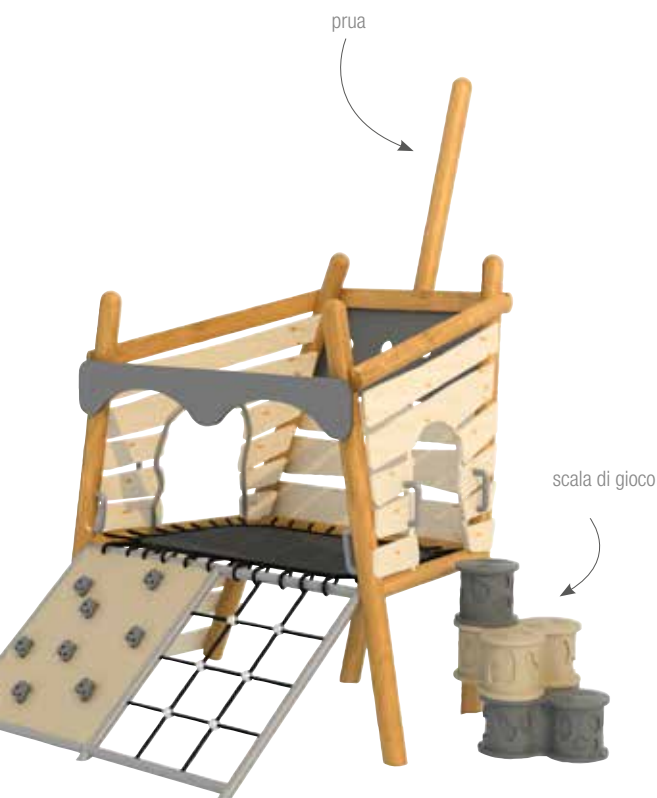

## Nave pirata - scafo

Sia sulla parete di arrampicata che sulla rete di arrampicata; qui i piccoli allenano la coordinazione e la destrezza.

- dotata di due superfici di arrampicata
- dimensioni (L/P/H): 175 x 250 x 360 cm

HW1-S287-A



## Nave pirata - prua

- dotata di una rete di arrampicata, una parete di arrampicata e due scale di gioco
- dimensioni (L/P/H): 330 x 330 x 350 cm

HW1-S286-A



## Nave pirata - poppa

- dotata di oblò, scivolo, tunnel per gattonare e rampa di arrampicata
- dimensioni (L/P/H): 320 x 450 x 455 cm

HW1-S288-A



VELIERO «BERLINO»

ANIMAZIONE  
3D



## Attrezzatura da gioco - Veliero «Berlino»

Che si tratti di circumnavigare il mondo o di andare a caccia del tesoro dei pirati scomparso, la „Berlino“ offre ai bambini un'esperienza di gioco completa ed emozionante grazie alla rete di arrampicata, allo scivolo, al cannocchiale e alla ruota del timone.

Nella scelta dei materiali utilizzati è stata data particolare importanza a una lunga durata di conservazione. Per la costruzione utilizziamo il tali. Il tali è un tipo di legno che viene utilizzato con successo quando è necessario resistere a carichi elevati e agli effetti degli agenti atmosferici. Ad esempio, il tali viene utilizzato per la costruzione di pavimenti fortemente sollecitati, parti di ponti, installazioni di banchine e pontoni, nonché di tralicci, pali, recinzioni, gazebo, traversine e panchine da giardino e per la realizzazione di pavimenti per vagoni.

- sviluppato e costruito secondo la norma EN 1176
- 15 anni di garanzia del produttore
- adatto ai bambini a partire dai 3 anni
- materiali: tali, HDPE, acciaio inox, legno di pino impregnato in autoclave con velatura di protezione all'olio naturale

HW1-BL22008-A



testato e certificato  
EN 1176

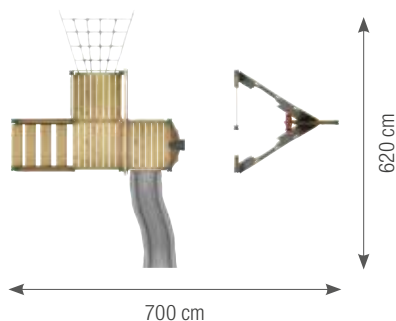



VEICOLI PER BAMBINI



## TRICICLO POWER



### Triciclo Power, grande

- età: 4-8 anni
- materiale: acciaio tubolare verniciato a polvere, plastica, HPL, gomma
- dimensioni (L/P/H): 85 x 57 x 63 cm
- altezza del sellino: 38 cm
- altezza del manubrio: 66 cm

GP2-TC005-L-V03-05-A



### Triciclo Power, piccolo

- età: 3-4 anni
- materiale: acciaio tubolare verniciato a polvere, plastica, HPL, gomma
- dimensioni (L/P/H): 79 x 52 x 60 cm
- altezza del sellino: 36 cm
- altezza del manubrio: 60 cm

GP2-TC005-M-V03-05-A



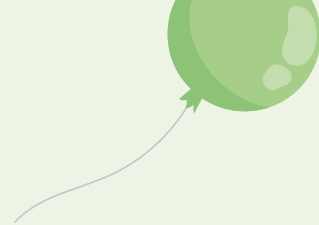

Parti antiscivolo, per una maggiore sicurezza dei bambini



Telaio elegantemente curvo e sicuro, sedile ergonomico



Pedali antiscivolo con rialzi per una maggiore stabilità



Impugnature robuste per una buona presa



Ruote con cuscinetti a sfera per una pedalata piacevole



Pneumatici - test standard di usura superato 100.000 volte

**5 ANNI DI GARANZIA**  
sul telaio

**2 ANNI DI GARANZIA**  
su parti mobili

# MONOPATTINO POWER

5 ANNI DI  
GARANZIA

sul telaio

2 ANNI DI  
GARANZIA

su parti mobili



## Monopattino Power, piccolo

- età: 4-6 anni
- materiale: acciaio tubolare verniciato a polvere, plastica, HPL, gomma
- dimensioni (L/P/H): 90 x 47 x 76 cm
- altezza del manubrio: 76 cm

GP2-TC016-05-A



## Monopattino Power, grande

- età: 3-10 anni
- materiale: acciaio tubolare verniciato a polvere, plastica, HPL, gomma
- dimensioni (L/P/H): 90 x 47 x 86 cm
- altezza del manubrio: 86 cm

GP2-TC017-05-A



## Camminabici Power

- età: 3 anni
- materiale: acciaio tubolare verniciato a polvere, plastica, HPL, gomma
- dimensioni (L/P/H): 83 x 47 x 66 cm
- altezza del sellino: 39 cm
- altezza del manubrio: 66 cm

GP2-TC014-V01-05-A



## Triciclo Power, versione taxi

- età: 4-8 anni
- materiale: acciaio tubolare verniciato a polvere, plastica, HPL, gomma
- dimensioni (L/P/H): 93 x 53 x 60 cm
- altezza del sellino anteriore: 41 cm, altezza del sellino posteriore: 35 cm
- altezza del manubrio: 66 cm

GP2-TC006-V03-05-A



5 ANNI DI  
GARANZIA  
sul telaio

2 ANNI DI  
GARANZIA  
su parti mobili



5 AÑOS DE GARANTÍA

en el cuadro

2 AÑOS DE GARANTÍA

en piezas móviles



## Supporto per monopattini e camminabici

Stazione di parcheggio per 4 veicoli contemporaneamente.  
Possibilità di ancoraggio al suolo.

- materiale: telaio in acciaio verniciato a polvere
- dimensioni (L/P/H): 80 x 33 x 8,5 cm

GP2-TC018-05-A

## Triciclo Power Express Taxi

- età: 4-8 anni
- materiale: acciaio tubolare verniciato a polvere, plastica, HPL, gomma
- dimensioni (L/P/H): 106 x 52 x 66 cm
- altezza del manubrio: 66 cm

GP2-TC004-V03-05-A





## TRICICLO POWER DA CARICO

VIDEO DEL  
PRODOTTO

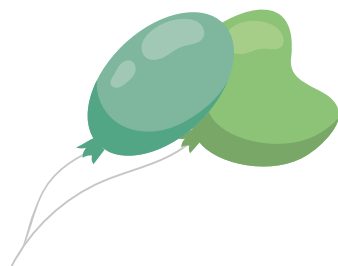

### Triciclo Power da carico

Sabbia, ghiaia, giochi di sabbia, giocattoli o amici: sono molte le cose che si possono trasportare con il triciclo da carico. Grazie al design intelligente, il triciclo è facile da guidare e governare, anche sotto carico.

- età: 4-7 anni
- materiale: acciaio tubolare verniciato a polvere, plastica, HPL, gomma
- dimensioni (L/P): 113 x 50 cm
- altezza del sellino: 50 cm
- altezza del manubrio: 74 cm

GP2-TC021-05-A



**5 ANNI DI  
GARANZIA**  
sul telaio

**2 ANNI DI  
GARANZIA**  
su parti mobili



# Ludovico®

LUDOVICO SRL

Via Emilia Ponente, 479  
40132 Bologna

051 4856599  
info@ludovico.it

P.IVA: IT 03624991208

Per informazioni e preventivi telefonare allo 0514856599  
oppure visitare il sito [www.ludovico.it](http://www.ludovico.it)

[www.ludovico.it](http://www.ludovico.it)